

OWNER'S MANUAL



 **Polaris140/145**

IMPORTANT INFORMATION

SERIAL NUMBER

Important Information

- Always disconnect the Polaris from the pool wall when cleaning or backwashing the pool filter.
- After cleaning or backwashing, let the filtration system run for at least five minutes before re-connecting the Polaris.
- New plumbing lines should be flushed out before installing the Polaris.
- The Polaris should not be used to remove plaster dust in new pools.
- Never handle the Polaris while it is operating.
- When not in operation, always use the handle to pick up the cleaner.
- Always remove the Polaris **before swimmers enter the pool**.
- Always remove the Polaris from the pool before chemical shock treatments.
- When not in the pool, keep surface disk and steering skirt flat to avoid warping.

For customer service or support:

- Please mail Warranty Card immediately.
- For on-line support: www.polarispool.com
- To contact Polaris:

US and Canada

Customer Service
2620 Commerce Way
Vista, CA 92081-8438
1-800-822-7933

Polaris 140/145 Limited Warranty

This one year limited warranty is extended to the original consumer purchaser of this Polaris 140/145 Automatic Pool Cleaner manufactured by Polaris Pool Systems, Inc., from date of manufacture of the unit as established by the serial number, or one year from date of purchase with proof of purchase, whichever is later. Polaris warrants this product, including all parts and components thereof, to be free of defects in material and workmanship. Normal replacement items such as surface disk or shoe which have been worn out by use or improper installation are not covered by this warranty.

This limited warranty does not apply if the failure is caused or contributed to by any of the following: improper handling, improper usage, improper storage, winter freezing, abuse, improper installation, unsuitable application of the unit, improper maintenance, lack of reasonable and necessary maintenance, damage in transit or during installation, or damage from repairs/alterations made or attempted by anyone other than Polaris or one of its Authorized Service Centers. In no event shall Polaris be liable for incidental or consequential damages of any nature or for damages to persons or property, including damage to vinyl liners, plaster, tile, aggregate-based and other pool surfaces, or damages resulting from the use of this product with a substandard pool circulation system or chemical imbalance.

Authorization to return a unit or part to the plant of manufacture must be obtained from the Polaris Customer Service Department. Check with your dealer for the local procedure before exercising this warranty. If further directions or instructions should be required, contact the Customer Service Department at 1-800-VAC-SWEEP (USA and Canada only) or (760) 599-9600. Be sure to insure the shipment against loss or damage in transit.

This limited warranty is valid only in the United States of America, Canada and Australia, and does not apply to Polaris 140/145 Automatic Swimming Pool Cleaners sold or installed in any other country. Polaris 140/145 Automatic Pool Cleaners sold in the United Kingdom are warranted for a period of two years from date of invoicing to the first user.

WARNING: USE OF POLARIS 140/145 IN A VINYL LINER POOL OR FIBERGLASS POOL

VINYL LINER POOL: Certain vinyl liner patterns are particularly susceptible to rapid surface wear or pattern removal caused by objects coming into contact with the vinyl surface, including pool brushes, pool toys, floats, fountains, chlorine dispensers, and automatic pool cleaners. Some vinyl liner patterns can be seriously scratched or abraded simply by rubbing the surface with a pool brush. Ink from the pattern can also rub off during the installation process or when it comes into contact with objects in the pool. To enhance the performance of the Polaris 140/145 and reduce the possibility of pattern removal, abrasion or markings, Polaris requires that the consumer use the white shoe included with the cleaner, not the gray shoe. Use of the gray shoe in conjunction with a vinyl liner pool will void Polaris' warranty. Polaris is not responsible for, and the Limited Warranty does not cover, pattern removal, abrasion or markings on vinyl liners.

FIBERGLASS POOL: The deflector ring is not for use in fiberglass pools. Polaris is not responsible for, and the Limited Warranty does not cover, damages caused by the use of the deflector ring in a fiberglass pool.

U.S. Patents: 6,112,354; D436,700; 6,473,928; 5,265,297; 5,634,229; 2,849,875; 634,983.

Foreign Patents: 2000/2708; A2000/0683; 142859; 92,777; 004019; 2,093,623; 0,148,876; 966.357: 761390 and other patents pending.

Introduction

Congratulations on the purchase of your new automatic pool cleaner, and thank you for choosing Polaris. The Polaris 140/145 is designed to give you years of dependable and efficient service.

Like most mechanical devices, the Polaris requires periodic adjustments, routine maintenance, and the replacement of certain hardworking parts. Be sure to have the Polaris checked occasionally by your local Polaris dealer or authorized service center.

Always insist on genuine Polaris replacement parts. Non-Polaris parts are not made to our specifications. They may have an adverse effect on the operation of your Polaris or may even damage it.

Polaris 140/145 Complete Cleaner

- | | |
|-----------------------|----------------------|
| 1. Cleaner Body | 7. Universal Adapter |
| 2. Steering Skirt | 8. Flow Regulator |
| 3. Surface Disk | 9. Hose Weights (2) |
| 4. Shoe | 10. Flow Indicator |
| 5. Deflector Ring | 11. 45-degree Elbow |
| 6. Hose Sections (12) | 12. 90-degree Elbow |

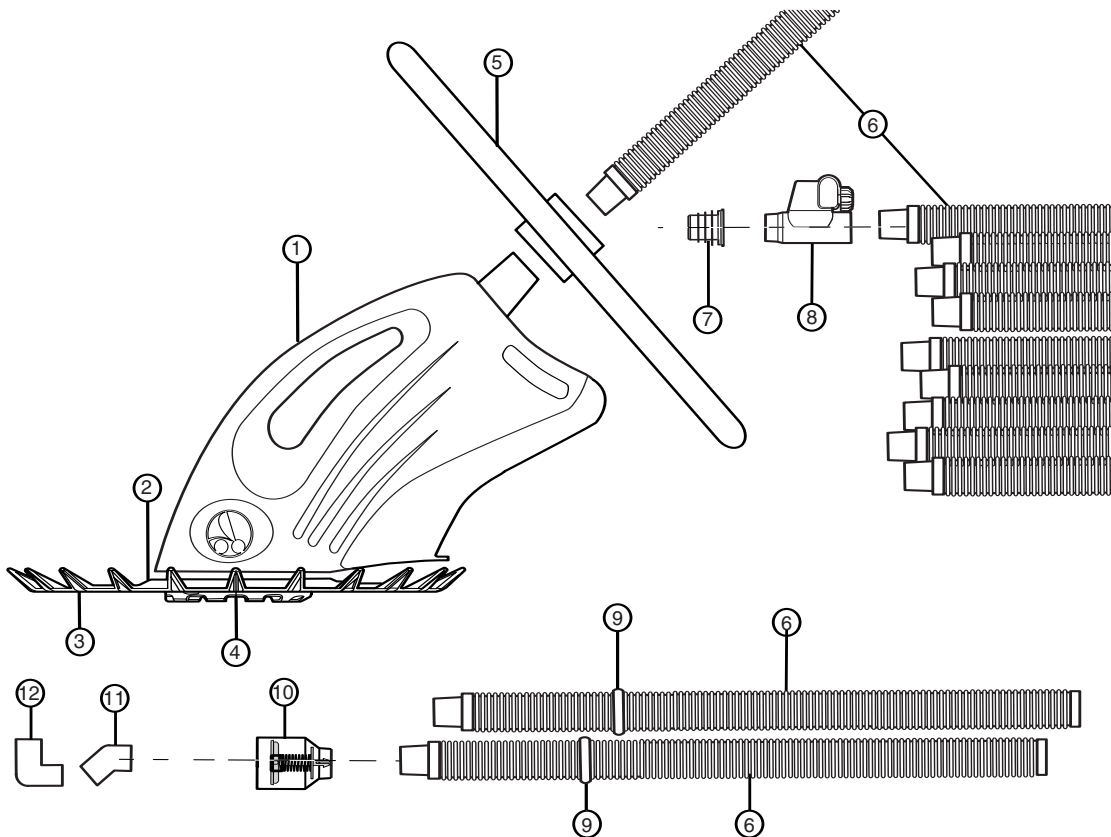

Quick Installation Instructions

Four quick steps to install and get maximum performance from the Polaris 140/145:

- Identify type of pool connection and connect hose
- Adjust suction hose to fit pool length
- Test and adjust water flow
- Assemble the cleaner

1

Identify Type of Pool Connection and Connect Hose

The Polaris 140/145 is equipped to connect to a dedicated suction line or a pool skimmer.

A dedicated suction line is a 1-1/2" to 2" suction line, usually located 6 to 12 inches below the water's surface in the center of the longest pool wall.

Skimmers can vary greatly depending on the design of the pool. Some of the most common skimmer setups are discussed here. For further information, contact Customer Service.

Before installation:

1. Make sure pool filter and pump basket are clean.
 - ➔ Note the pool filter pressure (pounds per square inch or psi) when filter is clean. Whenever the pressure is 5-10 psi above the noted psi, clean the filter.
2. Determine if a dedicated suction line is available for installation.
3. If no dedicated suction line is present, a skimmer installation will be used.
 - Identify location of all skimmers.
 - Use skimmer nearest the center of the longest pool wall to connect Polaris. If there are two, use the one closest to the pool equipment.
 - Block flow to main drain and all skimmers that will not be used by the Polaris. If the pool does not have a valve to regulate flow to each skimmer, block the flow at the suction line.
 - Remove skimmer cover, basket and any other valves, floats or covers.
 - If skimmer has a diverter valve to control water flow between the skimmer and main drain, adjust valve to full skimming.
 - If skimmer has two openings (suction line and main drain line), the suction line is usually farthest from the edge of the pool. Verify by checking for flow.
4. Turn off pool pump.

Dedicated Suction Line Connection

1. If suction line does not have a safety vacuum fitting, install the universal adapter. If a safety fitting is present, the universal adapter is not necessary.
2. Attach any hose section without weights to the dedicated suction line.
3. Skip to Connecting the Hose.

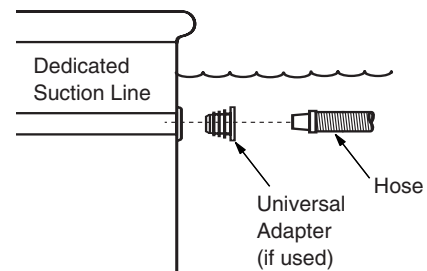

Skimmer Connection

1. Push universal adapter into the suction line in the bottom of the skimmer.
2. Insert flow regulator into the universal adapter.
3. Feed any hose section without weights through the skimmer opening and attach it to the flow regulator.

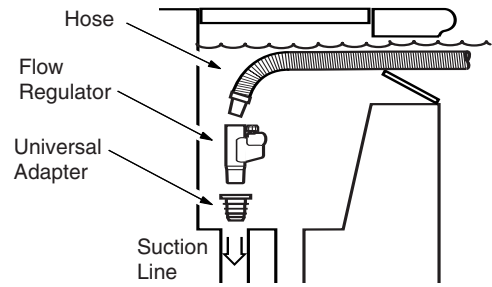

Deep Skimmer

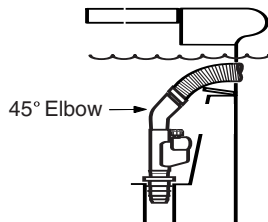

Shallow Skimmer

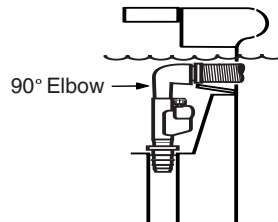

On some skimmers it may be necessary to install an elbow connector to keep the hose from kinking. For deep skimmers, install the 45-degree elbow between the flow regulator and the hose. For shallow skimmers, use the 90-degree elbow.

For Australian Skimmer Connections Only

Vacuum plate is not included. Contact an authorized Polaris dealer for more information.

Standard Skimmer

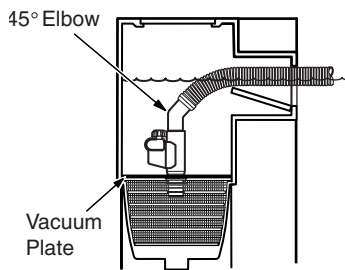

Deep Skimmer

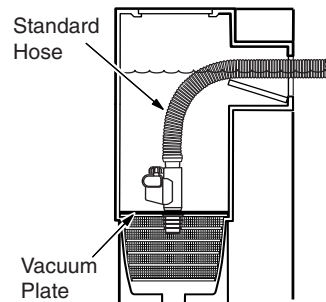

Shallow Skimmer

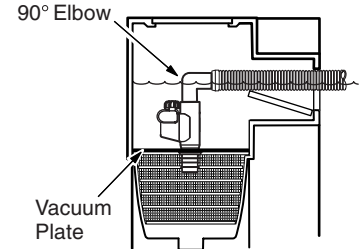

Connecting the Hose

1. Set aside the two hose sections with hose weights.
2. Assemble the remaining hose sections, pushing hose cuffs securely together.
3. Attach the two hose sections with weights.
4. Connect assembled hose to the hose section already attached to the pool.

2

Adjust Suction Hose to Fit Pool Length

With hose connected to the pool, pull free end to the farthest point of the pool. The hose end should extend 1 to 2 hose sections past the farthest point.

Hose too long? Remove excess hose sections from the middle of the hose.

Hose too short? Buy an additional standard hose section.

After adjusting the hose length, position the hose weights as shown.

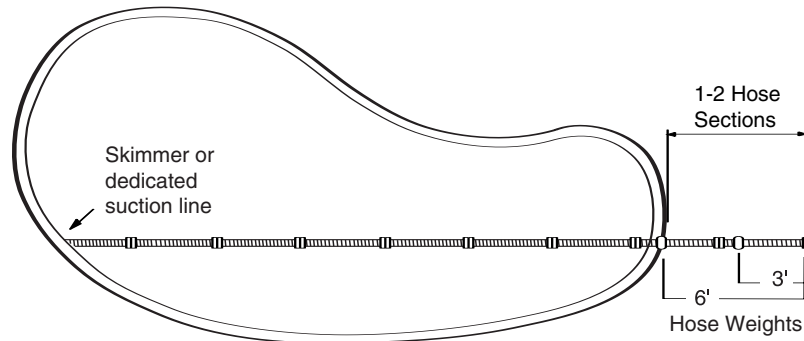

Note: For pools less than 5 feet deep, remove one hose weight and position a single weight 4 feet from the Polaris.

3

Test and Adjust Water Flow

For proper operation, the Polaris 140/145 must receive the correct amount of water flow. Check the pool's available water flow with the flow indicator.

1. Detach hose and flow regulator, if used. Fill hose completely with water. Reattach flow regulator and hose.
2. Connect flow indicator to the hose.
3. Holding flow indicator underwater, turn on the pump.
4. The target area on the flow indicator represents the correct water flow range.

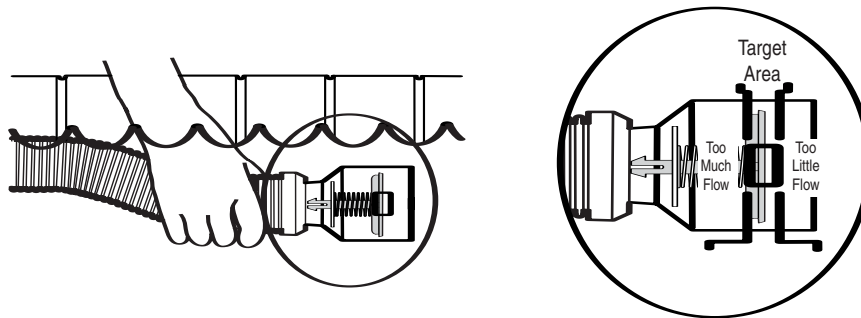

If too little flow:

- Verify that pool filter and pump basket are clean.
- Verify that all suction lines are closed except the one utilized by the flow indicator.
- Check hose cuffs and connections for leaks that cause loss of flow.

- For dedicated suction line installations, adjust valve in equipment area that controls water flow to suction line until indicator is within the target area. Mark valves for reference.
- For skimmer installations, turn knob on flow regulator clockwise until indicator is within the target area. If the indicator does not move into the target area, remove the flow regulator and connect hose directly.

If too much flow:

- For dedicated suction line installations, adjust valve in equipment area that controls water flow to suction line until the indicator is within the target area.
 - For skimmer installations, turn knob on flow regulator counterclockwise until indicator is within target area. If knob is turned all the way, open the main drain (or a second skimmer) until indicator is within target area.
5. Turn off pump. Hold hose underwater and remove flow indicator.

4

Assemble the Cleaner

1. Install steering skirt onto bottom of cleaner, lining up tab on skirt with notch on cleaner. Logos on steering skirt and cleaner should be on the same side.
2. Pull the surface disk onto the cleaner.
3. **Select the white shoe for vinyl liner, fiberglass and tile pools and the gray shoe for all other installations.** Install shoe by sliding it onto cleaner bottom and pulling lip onto cleaner to lock.
4. Slide deflector ring onto hose and secure cuff. To reposition deflector ring, remove it from the hose; do not slide it.

Do not use the deflector ring in a fiberglass pool.

5. Fill hose completely with water.
6. Submerge Polaris and remove any air in the cleaner by rotating it in all directions.
7. With the hose and pool cleaner underwater, connect hose to swivel.
8. Turn on pool pump.

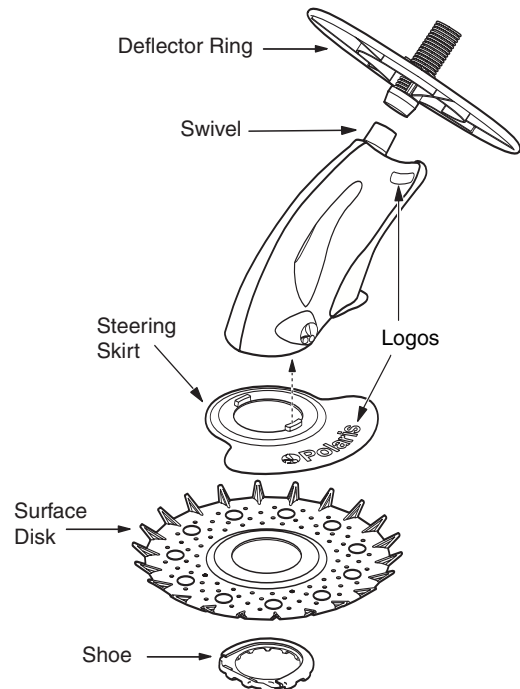

Operation and Routine Maintenance

The Polaris 140/145 cycles on/off with the pool filtration pump vacuuming and cleaning all surfaces randomly throughout the pool. The climbing ability of the Polaris is dependent on the pool's shape and available water flow. It will climb better in pools without sharp angles or curves in the transition from the pool floor to the pool wall.

The **shoe** provides traction and protects the Polaris and pool surface. Replace it before nubs on the bottom are worn flat.

The **surface disk** enables the cleaner to climb and remove small debris. Replace when outer edge is thin or worn.

The **bypass intake** regulates the water flow and allows collection of larger debris. Keep intake clear of debris. Replace bypass disk and o-ring when worn. To access, pull back surface disk, loosen screw on bypass intake and pull out bypass intake assembly. Unscrew bypass cap.

Replace **ball valve seat** if torn, cracked or heavily worn

To avoid magnet damage from debris build-up, routinely wipe **magnet cap pad** clean and replace when worn.

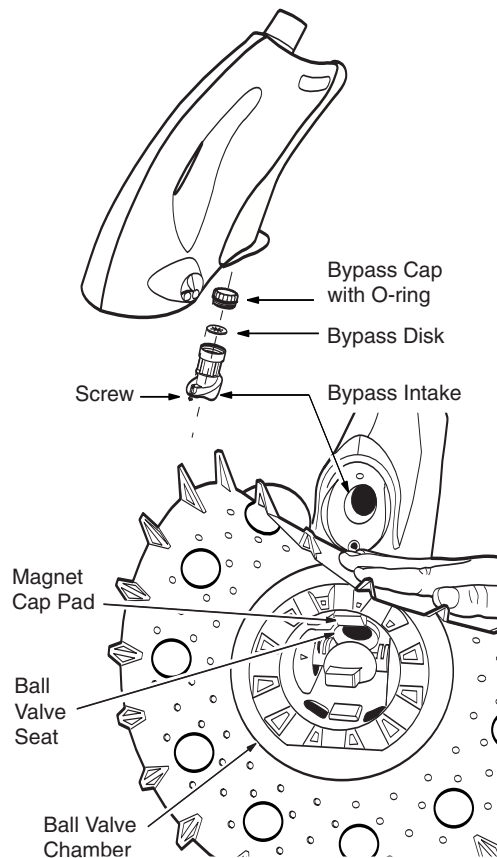

Flow Regulator

For the Polaris to operate at optimum efficiency, routinely check the inlet in the flow regulator and clear away debris.

Emptying Pump Basket

Empty the pump basket regularly. The more debris in the pool, the more often the pump basket should be cleared.

Backwashing the Pool Filter

Always disconnect the Polaris from the pool wall before cleaning or backwashing the pool filter. After cleaning or backwashing, let the filtration system run for at least five minutes to flush out the suction lines before re-connecting the Polaris.

Storage and Winterizing

Never store the Polaris in direct sunlight. When storing for the winter, drain out all the water (freeze damage is not covered by the warranty). Remove all connectors and adapters from the dedicated suction line or skimmer. Store surface disk and steering skirt flat, and hose sections disconnected, drained and straight.

Polaris140/145

Exploded Parts Diagram

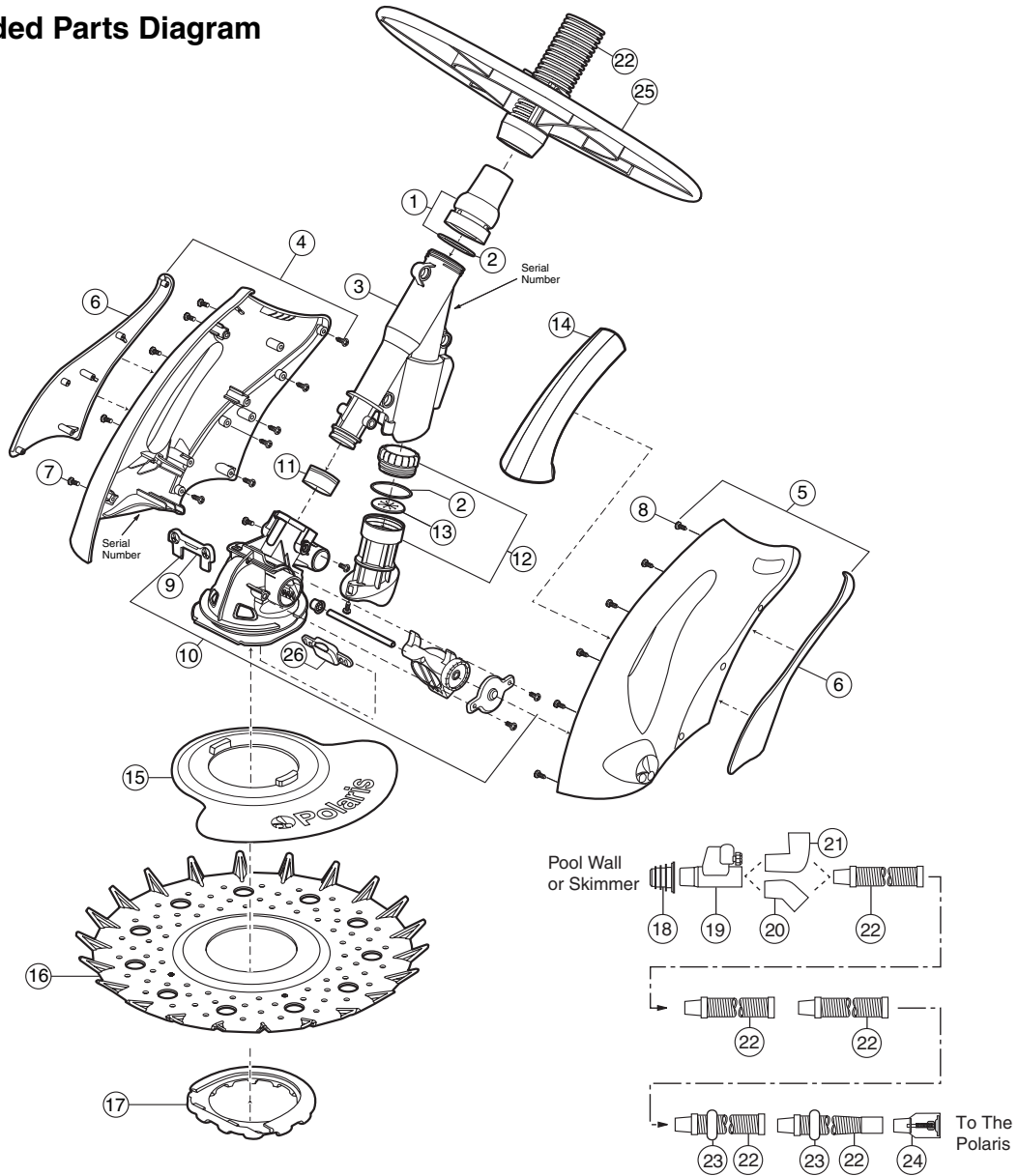

No.	Part	Description	Qty	No.	Part	Description	Qty
1	8-3000	Swivel Assembly	1	16	8-6010	Surface Disk*	1
2	8-4610	O-ring, Bypass Intake and Swivel	2	17	8-6005	Shoe for gunite pools, gray*	1
3	8-5005	Frame	1	17	8-6007	Shoe for vinyl pools, white*	1
4	8-2025	140 Housing Assembly, Left Side	1	18	5-7100	Universal Adapter	1
4	8-2045	145 Housing Assembly, Left Side	1	19	5-7000	Flow Regulator	1
5	8-2020	140 Housing Assembly, Right Side	1	20	5-7250	Elbow, 45-degree	1
5	8-2040	145 Housing Assembly, Right Side	1	21	5-7200	Elbow, 90-degree	1
6	8-2058	Housing Guards, Left/Right Side	1	22	5-5570	Single, Standard Hose	12
7	9-100-5117	Screw, 8-32 x 3/8" SS Pan Head	10	23	5-7300	Hose Weight	2
8	8-2061	Screw, #6 x 3/8" SS Pan Head, Self Tap	12	24	8-7050	Flow Indicator	1
9	8-4030	Ball Valve Stop Pad	1	25	8-6050	Deflector Ring	1
10	8-4005	Ball Valve Chamber Assembly	1	26	8-4075	Magnet Cap Pad	1
11	8-5010	Ball Valve Seat	1				
12	8-4500	Bypass Intake Assembly	1				
13	8-4605	Bypass Disk	1				
14	8-2030	Flotation Skirt	1				
15	8-6020	Steering Skirt	1				

* Wear items not covered by warranty.

Troubleshooting

If the Polaris cleaner displays the following actions, adjustments may be necessary to restore performance. Refer to the exploded parts diagram for part references.

Action: Polaris 140/145 gets stuck on steps or other pool obstacles.

- Solution:
1. Using flow indicator, verify proper water flow to cleaner. Adjust to high end of target range.
 2. Reposition eyeball fittings on return lines so flow moves hose and cleaner away from obstacles.
 3. Reposition deflector ring or add another deflector ring (part #8-6052) if multiple obstacles exist.
 4. Rotate the steering skirt to opposite side of cleaner.
 5. Verify that hose is adjusted to the proper length and hose weights are positioned correctly.
 6. Remove unnecessary pool hardware, or install a Ladder Guard (part #G21).

Action: Polaris 140/145 is sluggish, running with less power than normal.

- Solution:
1. Using the flow indicator, verify proper flow to cleaner.
 2. Clean pool filter and pump basket.
 3. Turn cleaner upside down, clear debris from ball valve chamber and bypass intake.
 4. Check shoe and ball valve seat for signs of wear. Replace if necessary.
 5. Remove bypass intake to check bypass disk and o-ring for damage or excessive wear. Replace if necessary.

Action: Polaris 140/145 has stopped operating.

- Solution:
1. Using flow indicator, verify proper water flow to cleaner.
 2. Turn cleaner upside down, clear debris from ball valve chamber and bypass intake.
 3. Check shoe and ball valve seat for signs of wear. Replace if necessary.
 4. Remove bypass intake to check bypass disk and o-ring for damage or excessive wear. Replace if necessary.

Action: Polaris 140/145 appears to get stuck repeatedly at the water line.

- Solution:
1. Using flow indicator, verify proper water flow to cleaner. Adjust flow to the lower end of target range.
 2. Verify the flow regulator is clear of debris.
 3. Position hose weight farther away from cleaner or add additional hose weight.

Action: Polaris 140/145 does not travel to all areas of the pool.

- Solution:**
1. Using the flow indicator, verify proper flow to cleaner.
 2. Verify that hose is adjusted to proper length and weights are positioned correctly
 3. Rotate steering skirt to opposite side of the cleaner.
 4. Verify that swivel turns freely.
 5. Reposition eyeball fittings installed on return lines so flow moves hose and cleaner to all areas of the pool.

Action: Hose becomes tangled.

- Solution:**
1. Using flow indicator, verify proper flow to cleaner.
 2. Verify that swivel turns freely.
 3. If dedicated suction line installation, attach 45° elbow, angle it upward and attach hose.

Action: Air bubbles come out of the return line during operation.

- Solution:**
1. Using flow indicator, verify proper flow to cleaner.
 2. Verify that hose connections are secure. Check hoses for leaks.
 3. Verify that skimmer connections and adapters are secure.

Troubleshooting Worksheet

If these solutions do not result in improved performance, contact the Polaris dealer who sold you the cleaner or call Customer Service.

In order to provide faster and more convenient service, please have the following information available at the time of your call or when taking the Polaris in for service.

1. **Serial #:** _____

2. **Is the feed hose the proper length?**

Yes No

How many hose sections are used? _____
How many hose sections extend past the end of the pool? _____

3. **Is the swivel rotating freely?**

Yes No

4. **What is the pool filter pressure?**

Now? _____ psi
Just after cleaning? _____ psi

When was the pool filter last cleaned?

- 1-2 months ago
 3-5 months ago
 Over 6 months ago

5. **Is the cleaner receiving proper water flow?**

Yes No

6. **Are the bypass intake and ball valve chamber clear of debris?**

Yes No

Informations importantes

- Toujours déconnecter le Polaris de la paroi de la piscine avant de procéder au nettoyage ou au lavage par refoulement du filtre.
- Après le nettoyage ou le lavage par refoulement, laisser le système de filtration en marche pendant au moins cinq minutes avant de reconnecter le Polaris.
- Rincer les nouvelles conduites avant d'installer le Polaris.
- Ne pas utiliser le Polaris pour enlever la poussière de plâtre dans les nouvelles piscines.
- Ne jamais manipuler le Polaris lorsqu'il est en marche.
- Lorsque le nettoyeur n'est pas en marche, il faut toujours le saisir pas la poignée pour le déplacer.
- Toujours enlever le Polaris avant qu'un nageur entre dans la piscine.
- Toujours enlever le Polaris de la piscine avant de procéder à un traitement chimique de choc.
- Lorsqu'il n'est pas dans la piscine, maintenir le disque de surface et la jupe directionnelle à plat afin d'éviter la déformation de ces pièces.

Service clientèle ou assistance technique :

- Immédiatement retourner la carte de garantie.
- Assistance technique en ligne : www.polarispool.com
- Pour contacter Polaris :

US and Canada

Customer Service
2620 Commerce Way
Vista, CA 92081-8438
1-800-822-7933

Polaris 140/145 Garantie

Vous avez choisi la marque Polaris 140/145 et nous vous remercions de votre confiance. Ce produit a été conçu, fabriqué et contrôlé avec le plus grand soin afin qu'il vous donne entière satisfaction.

La durée de la garantie est fixée à 2 ans à partir de la date de facturation au premier utilisateur.

AVERTISSEMENT : UTILISATION DU POLARIS 140/145 DANS UNE PISCINE À REVÊTEMENT VINYLE OU FIBRE DE VERRE

PISCINE À LINER EN VINYLE : La surface de certains revêtements vinyle à motifs peut s'user rapidement et les motifs peuvent disparaître au contact d'objets tels que brosses de nettoyage, jouets, bouées, fontaines, distributeurs de chlore et nettoyeur de piscine automatique. Les motifs de certains revêtements vinyle peuvent être égratignés ou usés par simple frottement, tel qu'avec une brosse de piscine. La couleur de certains motifs peut également s'effacer pendant l'installation ou en cas de contact avec des objets présents dans la piscine. Pour rehausser les performances du Polaris 140/145 et réduire la possibilité de disparition des motifs, d'abrasion ou de marques, Polaris demande que les consommateurs utilisent le sabot blanc inclus avec le nettoyeur et non pas le sabot gris. L'emploi du sabot gris dans une piscine à liner en vinyle annule la garantie Polaris. L'effacement des motifs, l'usure ou l'égratignure des revêtements vinyle ne relèvent pas de la responsabilité de Polaris et ne sont pas couverts par la garantie limitée.

PISCINES EN FIBRE DE VERRE : La couronne de déflecteur ne doit pas être utilisée dans les piscines en fibre de verre. Les dommages causés par l'emploi de la couronne de déflecteur dans une piscine en fibre de verre ne relèvent pas de la responsabilité de Polaris et ne sont pas couverts par la garantie limitée.

Introduction

Félicitations pour l'achat du nouveau nettoyeur de piscine automatique et nos remerciements d'avoir choisi un produit Polaris. Grâce à sa conception et sa fiabilité, le Polaris 140/145 fonctionnera sans problèmes pendant de nombreuses années.

Comme la plupart des dispositifs mécaniques, le Polaris doit être ajusté périodiquement, entretenu avec régularité et équipé de nouvelles pièces après une utilisation prolongée. Faire vérifier occasionnellement l'appareil par le distributeur local ou le centre de service Polaris.

N'utiliser que des pièces de rechange Polaris d'origine. Les pièces qui n'ont pas été fabriquées par Polaris ne satisfont pas à nos spécifications. Elles peuvent entraver le fonctionnement du Polaris, voire l'endommager.

Polaris 140/145 Complets

- | | |
|------------------------------------|-------------------------|
| 1. Corps du nettoyeur | 7. Adaptateur universel |
| 2. Jupe directionnelle | 8. Régulateur de débit |
| 3. Disque de surface | 9. Lests de tuyau (2) |
| 4. Sabot | 10. Débitmètre |
| 5. Couronne de déflecteur | 11. Coude à 45 degrés |
| 6. Sections de tuyau flexible (12) | 12. Coude à 90 degrés |

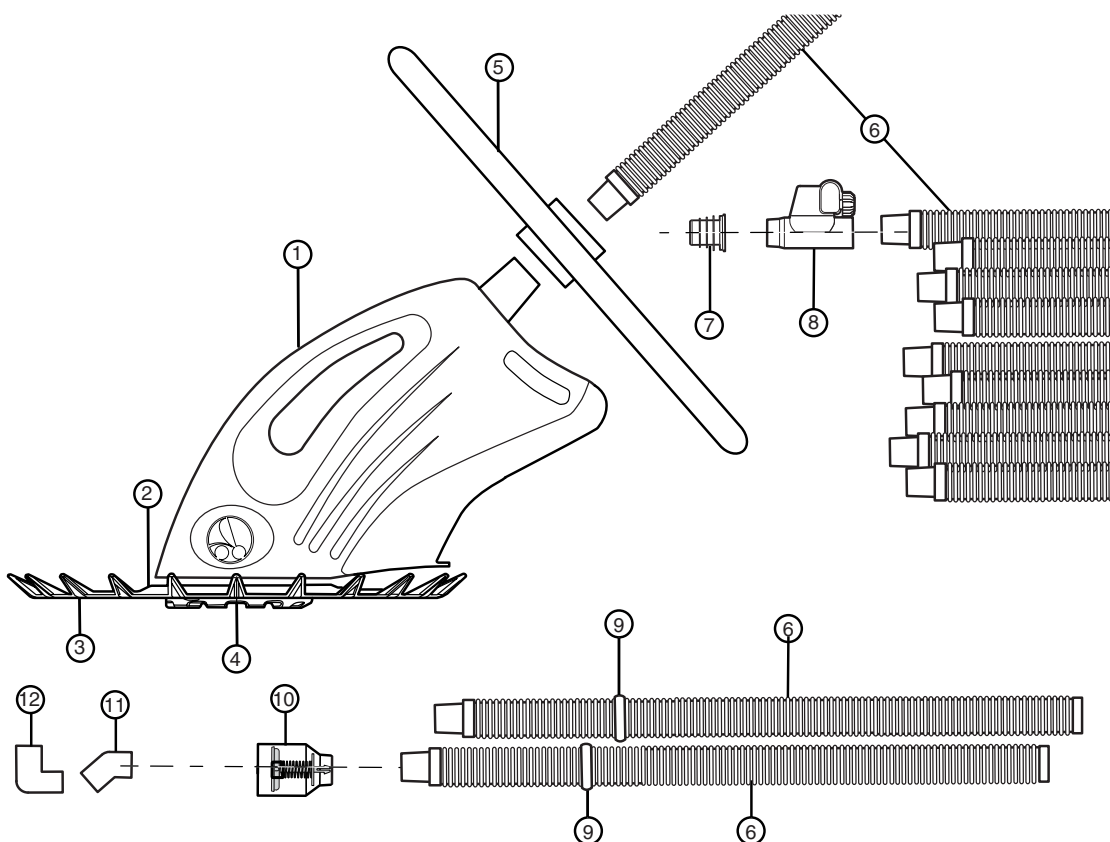

Instructions d'installation rapide

1 Identification du type de connexion à la piscine et raccordement du tuyau

Le Polaris 140/145 est équipé pour être raccordé à une conduite d'aspiration spécialisée ou à un skimmer de piscine.

Une conduite d'aspiration spécialisée est une conduite d'aspiration de 1-1/2 à 2 pouces (3,8 à 5 cm), située normalement à une distance de 15 à 30 centimètres sous la surface de l'eau, au centre de la paroi la plus longue de la piscine.

Les skimmers peuvent varier largement en fonction de la configuration de la piscine. Les installations de skimmers les plus courantes sont examinées dans ce manuel. Pour de plus amples renseignements, veuillez vous adresser au Service clientèle.

Avant l'installation :

1. Vérifier que le filtre de piscine et le panier de la pompe sont propres.
 - ➔ Noter la pression du filtre de piscine (en livres par pouce carré—psi ou en kPa, etc.) quand le filtre est propre. Chaque fois que la pression indiquée est de 5 à 10 psi (ou de 34 à 69 kPa) au-dessus de la pression qui a été notée, nettoyer le filtre.
2. Déterminer si une conduite d'aspiration spécialisée est disponible pour l'installation.
3. En l'absence de conduite d'aspiration spécialisée, on utilisera une installation de skimmer.
 - Identifier l'emplacement de tous les skimmers.
 - Pour raccorder le Polaris, utiliser le skimmer le plus proche du centre de la paroi la plus longue de la piscine. S'il y en a deux, utiliser celui qui est le plus proche de la machinerie de la piscine.
 - Bloquer la circulation vers la vidange principale et vers tous les skimmers qui ne seront pas utilisés par le Polaris. Si la piscine ne comporte pas de soupape régulatrice de débit pour chaque skimmer, bloquer la circulation à la conduite d'aspiration.
 - Retirer le couvercle du skimmer, le panier et toutes les autres soupapes, vannes, flotteurs ou couvercles.
 - Si le skimmer comporte une vanne de distribution pour contrôler la circulation d'eau entre le skimmer et la vidange principale, régler la vanne à l'ouverture totale vers le skimmer.
 - Si le skimmer a deux ouvertures (conduite d'aspiration et conduite de vidange principale), la conduite d'aspiration est normalement la plus éloignée du bord de la piscine. Vérifier en contrôlant la circulation.
4. Arrêter la pompe de la piscine.

Connexion de la conduite d'aspiration spécialisée

1. Si la conduite d'aspiration n'est pas équipée d'un raccord basse pression de sécurité, installer un adaptateur universel. En présence d'un raccord de sécurité, l'installation d'un adaptateur universel n'est pas nécessaire.
2. Fixer une section de tuyau sans lest à la conduite d'aspiration.
3. Passer à l'étape Raccordement du tuyau flexible.

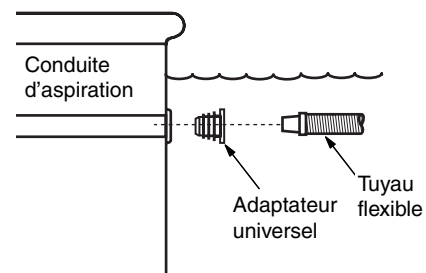

Raccordement du skimmer

1. Enfoncer l'adaptateur universel dans la conduite d'aspiration, au fond du skimmer.
2. Insérer le régulateur de débit dans l'adaptateur universel.
3. Enfiler une section quelconque de tuyau sans lests à travers l'ouverture du skimmer et l'attacher au régulateur de débit.

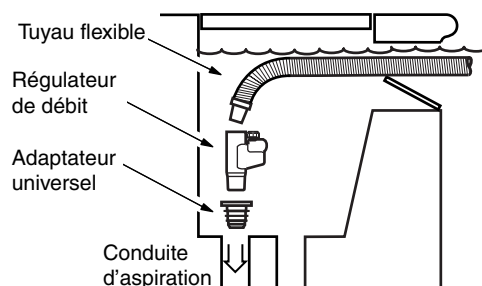

Skimmer profond

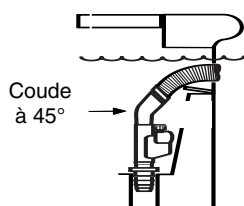

Skimmer peu profond

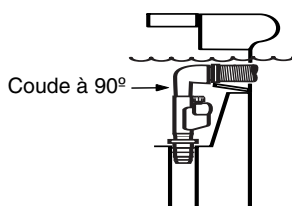

Sur certains skimmers, il peut s'avérer nécessaire d'installer un connecteur coudé pour empêcher la torsion du tuyau. Avec les skimmers profonds, installer un coude à 45 degrés entre le régulateur de débit et le tuyau. Avec les skimmers peu profonds, utiliser un coude à 90 degrés.

Raccordement du tuyau flexible

1. Mettre de côté les deux sections de tuyau munies de lests.
2. Raccorder les sections de tuyau restantes en enfonçant fermement les manchons les uns dans les autres.
3. Attacher les deux sections de tuyau munies de lests.
4. Raccorder le tuyau assemblé à la section de tuyau fixée à la paroi de la piscine.

2

Adaptation du tuyau d'aspiration aux dimensions de la piscine

Lorsque le tuyau est connecté à la paroi de la piscine, tirer sur l'extrémité libre du tuyau pour le tendre jusqu'à ce qu'il atteigne le point le plus éloigné de la piscine. Le tuyau doit atteindre une distance équivalente à la longueur de 1 à 2 sections de tuyau au-delà du point le plus éloigné de la piscine.

Le tuyau est-il trop long ? Retirer les sections de tuyau en excès, en procédant à partir du milieu du tuyau.

Le tuyau est-il trop court ? Acheter des sections de tuyau standard supplémentaires.

Après avoir ajusté la longueur du tuyau flexible, mettre les lests de tuyau en place comme indiqué.

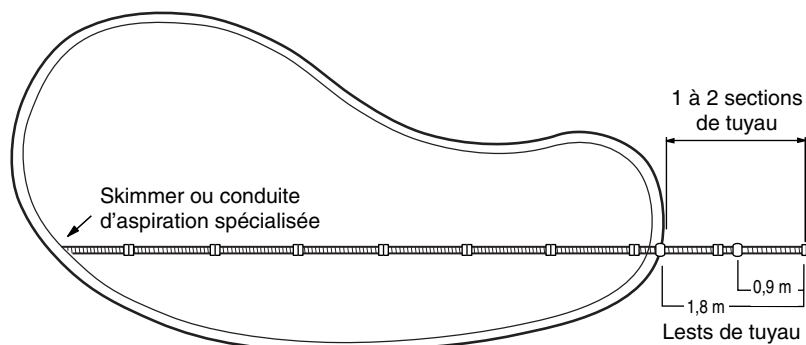

Remarque : Dans les piscines ayant moins de 1,5 m de profondeur, retirer un lest du tuyau flexible et placer un seul lest à 1,2 m du Polaris.

3

Test et réglage de la circulation d'eau

Pour fonctionner correctement, le Polaris 140/145 doit être alimenté par une circulation d'eau suffisante. À l'aide du débitmètre, vérifier le débit de l'eau disponible pour la piscine.

1. Le cas échéant, détacher le tuyau et le régulateur de débit. Remplir le tuyau d'eau à sa capacité maximum. Fixer de nouveau le régulateur de débit et le tuyau.
2. Connecter le débitmètre au tuyau.
3. Pendant que l'on maintient le débitmètre submergé, mettre la pompe en marche.
4. La zone ciblée sur le débitmètre représente la plage de débit correcte pour l'eau.

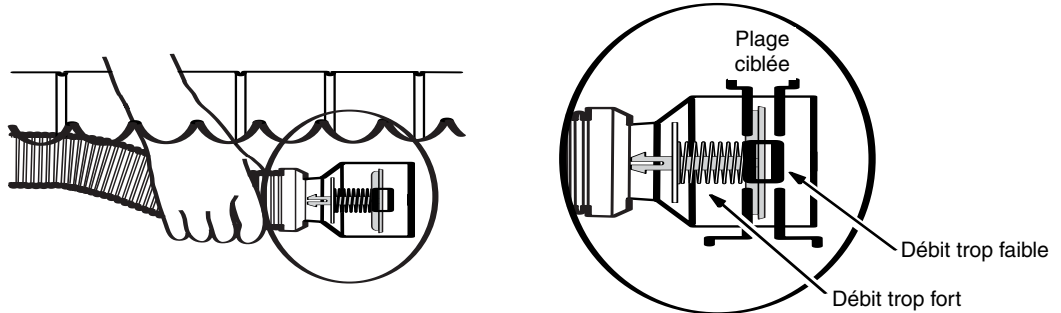

Si le débit est **trop faible** :

- Vérifier que le filtre de piscine et le panier de la pompe sont propres.
- Vérifier que toutes les conduites d'aspiration sont fermées à l'exception de celle utilisée par le débitmètre.
- Contrôler l'absence de fuites au niveau des manchons et des raccords.
- Dans les installations avec conduite d'aspiration spécialisée, ajuster la vanne du compartiment de la machinerie qui contrôle le débit d'eau vers la conduite d'aspiration jusqu'à ce que l'indicateur du débitmètre se trouve dans la zone ciblée. Marquer les vannes pour référence ultérieure.
- Dans les installations avec skimmer(s), tourner le bouton du régulateur de débit dans le sens horaire jusqu'à ce que l'indicateur du débitmètre se trouve dans la zone ciblée. Si l'indicateur du débitmètre ne vient pas se placer dans la zone ciblée, enlever le débitmètre et raccorder le tuyau directement.

Si le débit est **trop fort** :

- Dans les installations avec conduite d'aspiration spécialisée, ajuster la vanne du compartiment de la machinerie qui contrôle le débit d'eau vers la conduite d'aspiration jusqu'à ce que l'indicateur du débitmètre se trouve dans la zone ciblée.
 - Dans les installations avec skimmer(s), tourner le bouton du régulateur de débit dans le sens inverse au sens horaire jusqu'à ce que l'indicateur du débitmètre se trouve dans la zone ciblée. Lorsqu'on a tourné le bouton à fond, ouvrir la vidange principale (ou un second skimmer) jusqu'à ce que l'indicateur se trouve dans la zone ciblée.
5. Arrêter la pompe. Maintenir le tuyau sous l'eau et retirer le débitmètre.

4

Assemblage du nettoyeur

1. Installer la jupe directionnelle sur le socle du nettoyeur en alignant les onglets de la jupe sur les encoches du nettoyeur. Les logos de la jupe directionnelle et du nettoyeur doivent se trouver du même côté.
2. Tirer sur le disque de surface pour l'amener contre le nettoyeur.
3. **Choisir le sabot blanc pour les piscines avec liner en vinyle, en fibre de verre ou en carreaux de céramique et le sabot gris pour toutes les autres installations.** Installer le sabot en le faisant glisser sur le fond du nettoyeur et tirer sur la lèvre pour la rabattre sur le nettoyeur pour le bloquer.
4. Faire glisser la couronne de déflecteur sur le tuyau et bloquer le manchon. Pour changer la position de la couronne de déflecteur, la sortir du tuyau ; ne pas la faire glisser.

La couronne de déflecteur ne doit pas être utilisée dans les piscines en fibre de verre.

5. Remplir le tuyau d'eau à sa capacité maximum.
6. Submerger le Polaris et purger complètement l'air du nettoyeur en le faisant tourner dans toutes les directions.
7. Lorsque le tuyau et le nettoyeur de piscine sont sous l'eau, raccorder le tuyau au pivot.
8. Mettre la pompe de la piscine en marche.

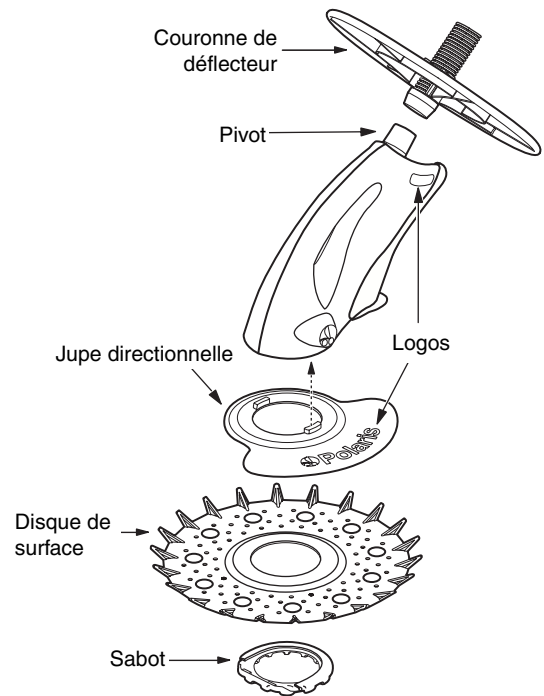

Fonctionnement et entretien régulier

Le Polaris 140/145 se met en marche et s'arrête avec la pompe de filtration de la piscine aspirant les saletés et nettoyant toutes les surfaces de la piscine dans un ordre aléatoire. L'aptitude du Polaris à monter le long des parois dépend de la forme de la piscine, du débit de l'eau. Le Polaris grimpe plus facilement dans les piscines où la transition est douce entre les parois et le fond de la piscine.

Le **sabot** assure la traction et protège à la fois le Polaris et la surface de la piscine. Le remplacer avant que les aspérités de la semelle soient usées au point d'avoir disparu.

Le **disque de surface** permet au nettoyeur de grimper et d'enlever les petits débris. Le remplacer lorsque la bordure externe est amincie ou usée.

L'**ensemble de la prise d'arrivée de la dérivation** règle le débit de l'eau et permet de recueillir les plus gros débris. Maintenir l'orifice d'arrivée dégagé de débris. Remplacer le diaphragme et le joint annulaire de la dérivation lorsqu'ils sont usés. Pour accéder à ces pièces, tirer sur le disque de surface, desserrer la vis située sur l'ensemble de prise d'arrivée de la dérivation et tirer sur cet ensemble pour l'enlever. Dévisser le bouchon de la dérivation.

Remplacer le **siège du clapet sphérique** quand il est déchiré, fissuré ou fortement usé.

Pour éviter d'endommager l'aimant par l'accumulation des débris, essayer régulièrement le protecteur du capuchon d'aimant pour le nettoyer et le remplacer lorsqu'il est usé.

Régulateur de débit

Pour que le Polaris fonctionne avec le maximum d'efficacité, vérifier régulièrement l'arrivée du régulateur de débit et la nettoyer pour en retirer les débris.

Vidange du panier de la pompe

Vider régulièrement le panier de la pompe. Plus il y a de débris dans la piscine et plus le nettoyage du panier de la pompe doit être fréquent.

Lavage à contre-courant du filtre de la piscine

Toujours déconnecter le Polaris de la paroi de la piscine avant de procéder au nettoyage ou au lavage par refoulement du filtre de la piscine. Après un nettoyage ou lavage par refoulement, laisser fonctionner le système de filtration pendant au moins cinq minutes pour rincer les conduites d'aspiration, puis reconnecter le Polaris.

Entreposage et préparation à l'hivernage

Ne jamais entreposer le Polaris dans un lieu directement exposé à la lumière du soleil. Pour le ranger pendant l'hiver, vider toute l'eau (les dégâts provoqués par le gel ne sont pas couverts par la garantie). Retirer tous les connecteurs et adaptateurs de la conduite d'aspiration spécialisée ou du skimmer. Ranger à plat le disque de surface et la jupe directionnelle et, déconnecter, vidanger et redresser les sections de tuyau avant de les ranger.

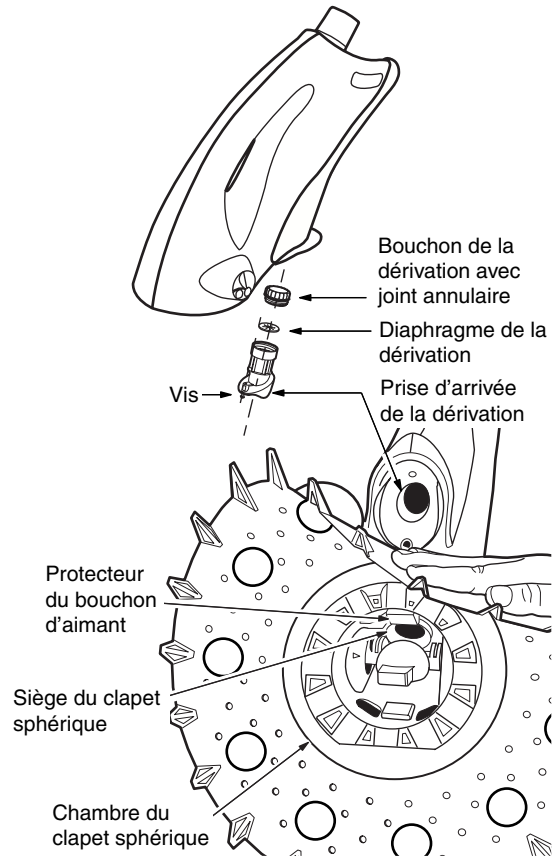

Polaris140/145

Vue éclatée

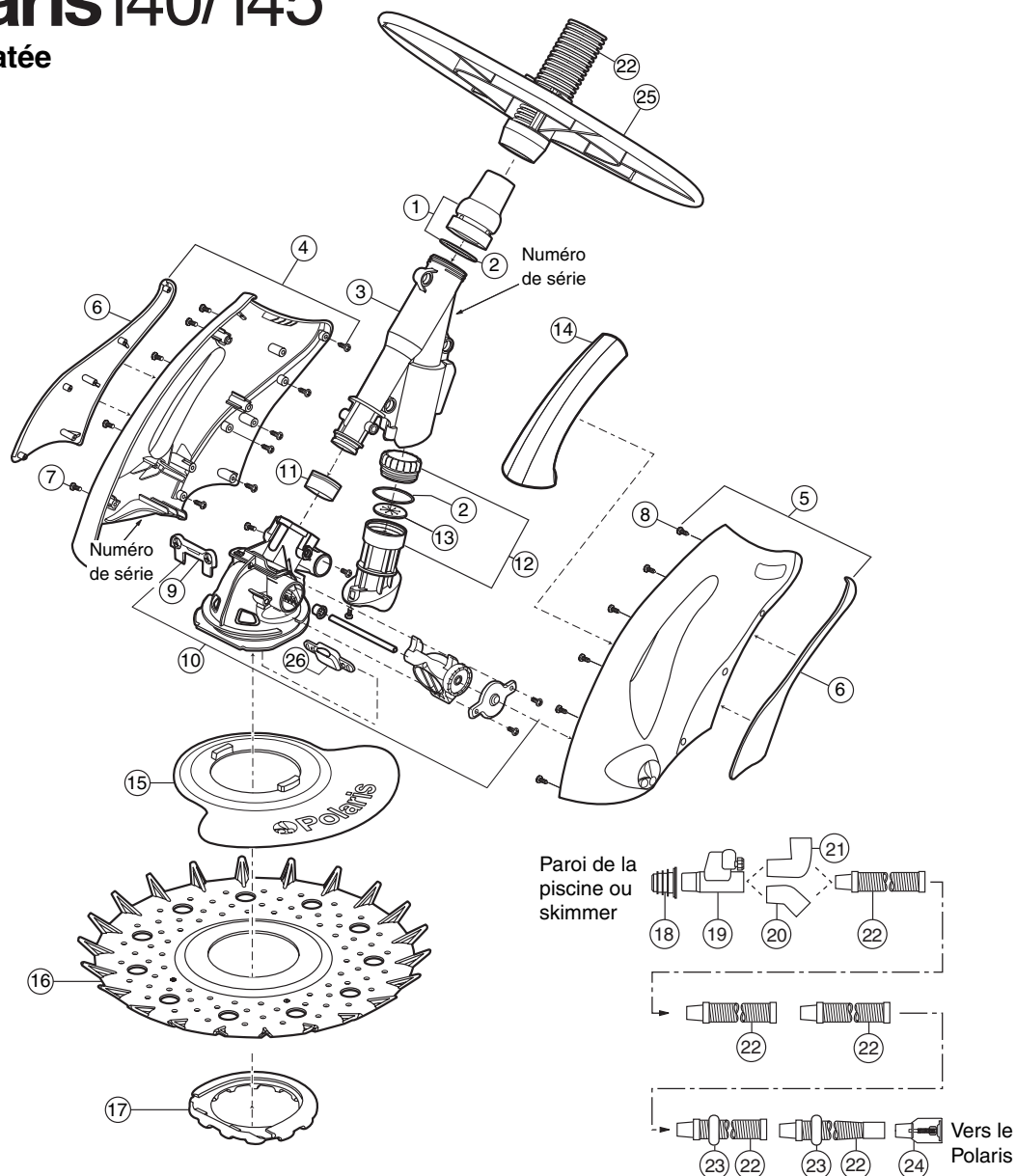

Français

N°	N° de pièce	Description	Qté	N°	N° de pièce	Description	Qté
1	8-3000	Ensemble du pivot	1	14	8-2030	Flottaison	1
2	8-4610	Joint annulaire, arrivée de la dérivation et pivot	2	15	8-6020	Jupe directionnelle	1
3	8-5005	Châssis	1	16	8-6010	Disque de surface*	1
4	8-2025	140 Ensemble du carter, côté gauche	1	17	8-6005	Sabot pour les piscines en gunite, gris *	1
4	8-2045	145 Ensemble du carter, côté gauche	1	17	8-6007	Sabot pour les piscines en vinyle, blanc*	1
5	8-2020	140 Ensemble du carter, côté droit	1	18	5-7100	Adaptateur universel	1
5	8-2040	145 Ensemble du carter, côté droit	1	19	5-7000	Régulateur de débit	1
6	8-2058	Protecteurs du carter, côté gauche/droit	1	20	5-7250	Coude à 45 degrés	1
7	9-100-5117	Vis, 8-32 x 3/8"	10	21	5-7200	Coude à 90 degrés	1
8	8-2061	Vis, n°6 x 3/8"	12	22	5-5570	Tuyau flexible unique, standard	12
9	8-4030	Protection de butée du clapet sphérique	1	23	5-7300	Lest de tuyau	2
10	8-4005	Ensemble de la chambre du clapet sphérique	1	24	8-7050	Débitmètre	1
11	8-5010	Siège du clapet sphérique	1	25	8-6050	Couronne de déflecteur	1
12	8-4500	Ensemble de la prise d'arrivée de la dérivation	1	26	8-4075	Protecteur du bouchon d'aimant	1
13	8-4605	Diaphragme de la dérivation	1				

* Les pièces consommables ne sont pas couvertes par la garantie.

Dépannage

Si le nettoyeur Polaris présente l'un des comportements suivants, un réglage est sans doute nécessaire pour obtenir son bon fonctionnement. Veuillez consulter la vue éclatée des pièces pour trouver les références des pièces.

Action : **Le Polaris 140/145 reste accroché sur les marches ou autres obstacles de la piscine.**

- Solution :**
1. À l'aide du débitmètre, vérifier si le débit d'eau alimentant le nettoyeur est adéquat. Régler à la valeur haute de la plage ciblée.
 2. Replacer les raccords de la rotule sur les conduites de retour de manière à ce que la circulation d'eau éloigne le tuyau et le nettoyeur des obstacles.
 3. Replacer la couronne de déflecteur ou ajouter une autre couronne (n° de pièce 8-6052) s'il existe de multiples obstacles.
 4. Faire tourner la jupe directionnelle pour l'amener sur le côté opposé du nettoyeur.
 5. Vérifier que le tuyau est ajusté à la bonne longueur et que les lests sont placés au bon endroit.
 6. Enlever tout matériel inutile de la piscine ou installer un kit de protection d'échelle (n° de pièce G21).

Action : **Le Polaris 140/145 se déplace avec extrême lenteur et fonctionne avec une puissance inférieure à la normale.**

- Solution :**
1. À l'aide du débitmètre, vérifier si le débit d'eau alimentant le nettoyeur est adéquat.
 2. Nettoyer le filtre de la piscine et le panier de la pompe.
 3. Retourner le nettoyeur (de bas en haut), nettoyer les débris de la chambre du clapet sphérique et de l'arrivée de la dérivation.
 4. Vérifier le sabot et le siège du clapet sphérique pour détecter les signes d'usure. Les remplacer le cas échéant.
 5. Démonter l'arrivée de la dérivation pour vérifier le diaphragme de la dérivation et le joint annulaire pour détecter les dommages et l'excès d'usure. Les remplacer le cas échéant.

Action : **Le Polaris 140/145 a cessé de fonctionner.**

- Solution :**
1. À l'aide du débitmètre, vérifier si le débit d'eau alimentant le nettoyeur est adéquat.
 2. Retourner le nettoyeur (de bas en haut), nettoyer les débris de la chambre du clapet sphérique et de l'arrivée de la dérivation.
 3. Vérifier le sabot et le siège du clapet sphérique pour détecter les signes d'usure. Les remplacer le cas échéant.
 4. Démonter l'arrivée de la dérivation pour vérifier le diaphragme de la dérivation et le joint annulaire pour détecter les dommages et l'excès d'usure. Les remplacer le cas échéant.

Action : Le Polaris 140/145 semble s'accrocher régulièrement à la ligne de niveau de l'eau.

- Solution :
1. À l'aide du débitmètre, vérifier si le débit d'eau alimentant le nettoyeur est adéquat. Régler le débit à la valeur faible de la plage ciblée.
 2. Vérifier que le régulateur de débit est dégagé de tous débris.
 3. Déplacer le lest de tuyau et l'éloigner du nettoyeur ou ajouter un lest supplémentaire.

Action : Le Polaris 140/145 ne se déplace pas dans toutes les zones de la piscine.

- Solution :
1. À l'aide du débitmètre, vérifier si le débit d'eau alimentant le nettoyeur est adéquat.
 2. Vérifier que le tuyau est ajusté à la bonne longueur et que les lests sont placés au bon endroit.
 3. Faire tourner la jupe directionnelle pour l'amener sur le côté opposé du nettoyeur.
 4. S'assurer que le pivot tourne librement.

5. Remplacer les raccords de la rotule installés sur les conduites de retour de manière à ce que la circulation d'eau déplace le tuyau et le nettoyeur dans toutes les zones de la piscine.

Action : Le tuyau forme des nœuds.

- Solution :
1. À l'aide du débitmètre, vérifier si le débit d'eau alimentant le nettoyeur est adéquat.
 2. S'assurer que le pivot tourne librement.
 3. Si l'installation est faite avec une conduite d'aspiration spécialisée, installer un coude à 45 degrés, angle tourné vers le haut, et raccorder le tuyau.

Action : Des bulles d'air sortent de la conduite de retour pendant le fonctionnement.

- Solution :
1. À l'aide du débitmètre, vérifier si le débit d'eau alimentant le nettoyeur est adéquat.
 2. Vérifier que les raccords du tuyau sont étanches. Inspecter les tuyaux pour détecter les fuites éventuelles.
 3. Vérifier que tous les raccords et adaptateurs du skimmer sont étanches.

Wichtige Informationen

- Der Polaris soll stets von der Poolwand abmontiert werden, wenn der Poolfilter gereinigt oder rückgespült wird.
- Nach der Reinigung oder Rückspülung soll man das Filtersystem mindestens fünf Minuten lange laufen lassen, bevor man den Polaris wieder anschließt.
- Neue Rohrleitungen sollen durchgespült werden, bevor der Polaris installiert wird.
- Man soll nicht mit dem Polaris etwa vorhandenen Mauerputz aus neu installierten Pools entfernen.
- Der Polaris soll niemals gehandhabt werden, wenn er in Betrieb ist.
- Wenn der Reiniger nicht in Betrieb ist, soll man ihn immer beim Griff hochheben.
- Der Polaris soll immer aus dem Pool entfernt werden, bevor Badende den Pool betreten.
- Wenn man den Pool mit Chemikalien behandelt, soll man immer vorher den Polaris aus dem Pool entfernen.
- Wenn der Polaris nicht im Pool ist, soll die Oberflächenscheibe und der Steuerschutz flach gelagert werden, damit sie nicht gekrümmt werden.

Kundendienst:

- Garantiekarte bitte sofort einsenden.
- Für Online Unterstützung: www.polarispool.com
- So können Sie Polaris finden:

US and Canada

Customer Service
2620 Commerce Way
Vista, CA 92081-8438
1-800-822-7933

Polaris 140/145 Garantie

Sie haben sich für die Marke Polaris 140/145 entschieden, und wir danken Ihnen für Ihr Vertrauen. Dieses Produkt wurde mit größter Sorgfalt entwickelt, hergestellt und geprüft, damit es zu Ihrer vollen Zufriedenheit funktioniert.

Die Garantiezeit ist auf 2 Jahre ab Rechnungsdatum des Ersterwerbs festgelegt.

WARNUNG: ANWENDUNG DES POLARIS 140/145 IN EINEM POOL MIT VINYLPUTTER ODER EINEM POOL MIT FIBERGLAS

POOL MIT VINYLPUTTER: Bei manchen Vinylputtermustern kann die Oberfläche oder das Muster ganz schnell durch Gegenstände, wie z. B. die Poolbürsten, Spielsachen, Schwimmkörper, Quellen, Chlorverteiler und automatische Poolreiniger, abgenutzt werden. Manche Vinylputtermuster können, wenn man z. B. mit einer Poolbürste über die Oberfläche fährt, ernsthaft verkratzt, abgerieben oder beschädigt werden. Das aufgedruckte Muster kann auch während der Installation, oder wenn es mit Gegenständen in Verbindung kommt, die sich im Pool befinden, verkratzt oder abgeschürft werden. Um die Leistung des Polaris 140/145 zu verbessern und um zu vermeiden, dass das Muster abgerieben wird, oder dass Abschürfungen oder Markierungen entstehen, besteht Polaris darauf, dass der Verbraucher den mitgelieferten weißen Schuh für den Reiniger benutzt und nicht den grauen Schuh. Wenn Sie für das Vinylputter des Pools den grauen Schuh benutzen, wird dadurch Ihre Garantie ungültig. Für abgeschürftes Muster, Abreibungen oder Markierungen des Vinylputters, übernimmt Polaris keine Haftung und die beschränkte Haftung wird nichtig.

FIBERGLAS POOL: Der Ablenkring soll bei Fiberglas Pools nicht verwendet werden. Für Schäden die durch einen Ablenkring bei einem Fiberglas Pool verursacht wurden, übernimmt Polaris keine Haftung und die beschränkte Haftung wird nichtig.

Einleitung

Es freut uns, dass Sie sich zum Kauf des neuen, automatischen Poolreinigers entschlossen haben und wir bedanken uns, dass Sie Polaris gewählt haben. Der Polaris 140/145 wurde so entworfen, dass er Ihnen jahrelangen, zuverlässigen Service bietet.

Wie die meisten mechanischen Geräte, so muss auch der Polaris periodisch nachgestellt und routinemäßige Wartungsarbeiten, mit eventuellem Ersetzen bestimmter Stressteile, durchgeführt werden. Stellen Sie sicher, dass Sie Ihren Polaris ab und zu von Ihrem örtlichen Polaris Händler oder von einem berechtigten Service Center warten lassen.

Bestehen Sie immer auf Originalersatzteile von Polaris. Ersatzteile die nicht von Polaris stammen entsprechen nicht unseren Vorschriften. Es kann sein, dass sich diese Teile negativ auf die Funktion Ihres Polaris auswirken oder diesen sogar beschädigen.

Polaris 140/145 kompletter Reiniger

- | | |
|--------------------------|-------------------------|
| 1. Gehäuse des Reinigers | 7. Universaladapter |
| 2. Steuerschutz | 8. Strömungsregler |
| 3. Oberflächenscheibe | 9. Schlauchgewichte (2) |
| 4. Schuh | 10. Durchflussanzeige |
| 5. Ablenkring | 11. 45-Grad Ellbogen |
| 6. Schlauchteile (12) | 12. 90-Grad Ellbogen |

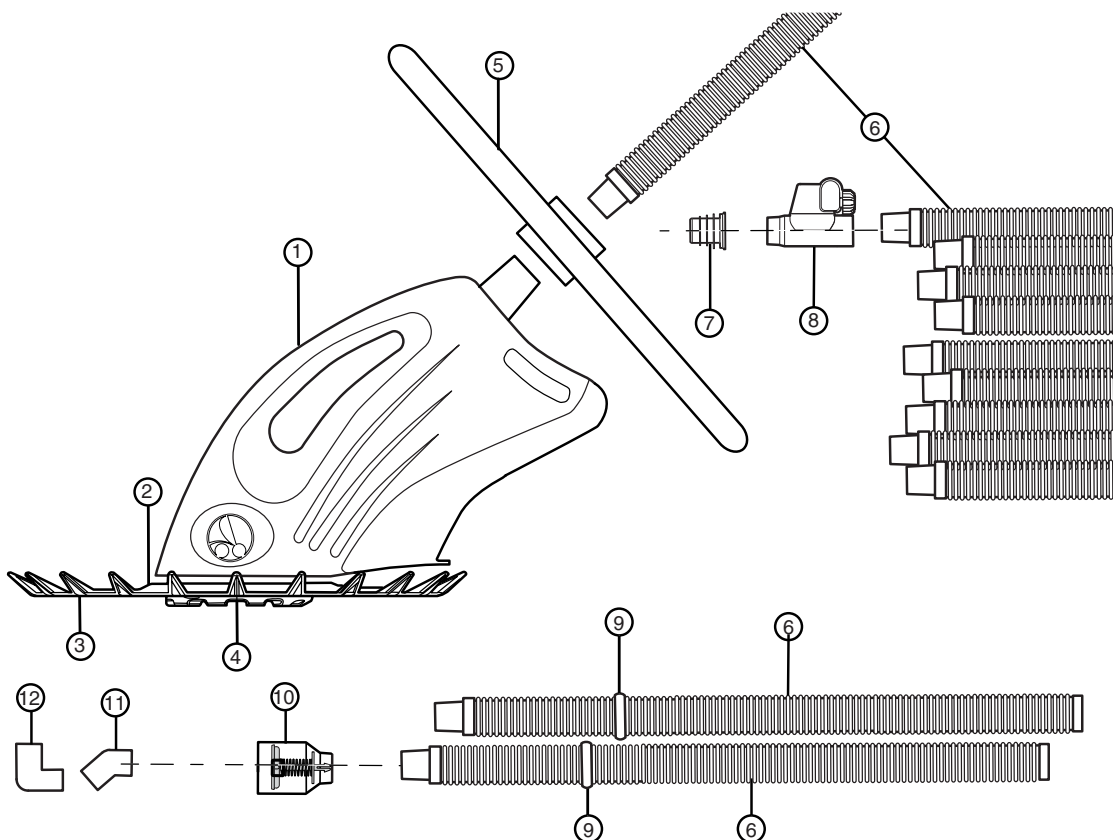

Quick Installationsanleitung

1

Identifizieren Sie die Art des Poolanschlusses und des Anschlussschlauches

Der Polaris 140/145 ist so ausgestattet, dass er an eine dafür zugeteilte Ansaugleitung oder an einen Schaumlöffel angeschlossen werden kann.

Eine dafür zugeteilte Ansaugleitung ist 1-1/2 Zoll bis 2 Zoll (3,8 - 5 cm) stark und befindet sich im allgemeinen 15 cm bis 30 cm unter dem Wasserspiegel, in der Mitte der längsten Wand des Pools.

Die Schaumlöffel können ganz unterschiedlich sein, je nach Entwurf des Pools. Es werden hier die am häufigsten vertretenen Schaumlöffel besprochen. Weitere Auskunft erhalten Sie über unseren Kundendienst.

Vor der Installation:

1. Stellen Sie sicher, dass der Poolfilter und der Pumpenkorb sauber sind.
 - ➔ Achten Sie auf den Poolfilterdruck (Pfund pro Quadratzoll oder PSI), wenn der Filter sauber ist. Wenn der Druck 5-10 PSI über dem normalen PSI liegt, muss der Filter gereinigt werden.
2. Überprüfen Sie, ob für die Installation eine dafür zugeteilte Ansaugleitung vorhanden ist.
3. Wenn keine zugeteilte Ansaugleitung vorhanden ist, kann eine Schaumlöffelinstallation durchgeführt werden.
 - Stellen Sie fest, wo sich alle Schaumlöffel befinden.
 - Nehmen Sie den Schaumlöffel, der Mitte der längsten Seite des Pools am nächsten liegt, um den Polaris anzuschließen. Wenn es zwei Stellen gibt, nehmen Sie die, die der Poolausstattung am nächsten liegt.
 - Riegeln Sie den Zufluss zum Hauptabfluss und zu allen Schaumlöffeln, die vom Polaris nicht benutzt werden, ab. Wenn der Pool keine Düse zur Regulierung des Wasserflusses jedes einzelnen Schaumlöffels hat, dann riegeln Sie den Wasserfluss an der Ansaugleitung ab.
 - Entfernen Sie die Schaumlöffelabdeckung, den Korb und alle anderen Düsen, Schwimmkörper oder Abdeckplanen.
 - Wenn der Schaumlöffel zur Wasserflusskontrolle zwischen dem Schaumlöffel und dem Hauptabfluss ein Trennventil hat, dann stellen Sie die Düse auf volles abstreichen.
 - Wenn der Schaumlöffel zwei Öffnungen hat (Ansaugleitung und Hauptabflussleitung), befindet sich die Ansaugleitung am weitesten vom Rand des Pools entfernt. Bestätigen Sie dies, indem Sie den Durchfluss überprüfen.
4. Schalten Sie die Poolpumpe ab.

Bestimmen Sie eine Ansaugleitungsverbindung

1. Wenn eine Ansaugleitung keinen Sicherheitsvakuumverschluss hat, dann installieren Sie den Universaladapter. Wenn ein Sicherheitsverschluss vorhanden ist, dann ist kein Universaladapter nötig.
2. Befestigen Sie alle Schlauchteile ohne Gewichte an die zugeteilte Ansaugleitung.
3. Fahren Sie mit dem Anschließen des Schlauches fort.

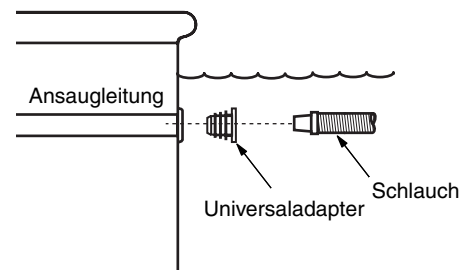

Schaumlöffelverbindung

1. Drücken Sie den Universaladapter in die Ansaugleitung, die sich unten im Schaumlöffel befindet.
2. Geben Sie den Strömungsregler in den Universaladapter.
3. Schieben Sie alle Schlauchteile, ohne Gewichte, durch die Öffnung des Schaumlöffels und befestigen Sie diese am Strömungsregler.

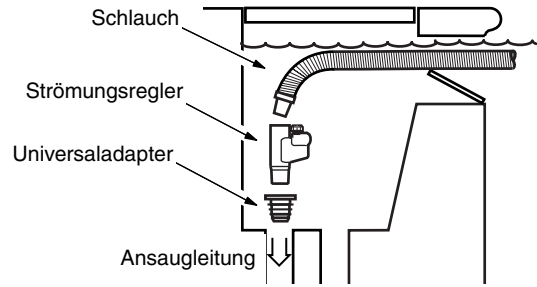

Tiefer Schaumlöffel

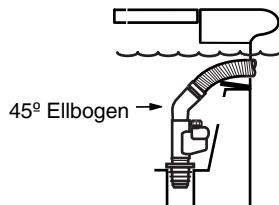

Flacher Schaumlöffel

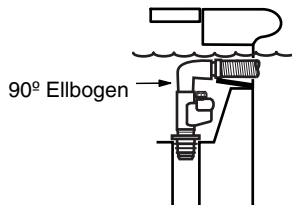

Es kann sein, dass man bei manchen Schaumlöffeln eine Ellbogenverbindung installieren muss, damit sich der Schlauch nicht verdreht oder umknickt. Für tiefe Schaumlöffel installiert man zwischen dem Strömungsregler und dem Schlauch einen 45-Grad Ellbogen. Für flache Schaumlöffel nimmt man einen 90-Grad Ellbogen

Anschluss des Schlauches

1. Nehmen Sie die beiden Schlauchteile mit den Schlauchgewichten zur Seite.
2. Verbinden Sie die restlichen Schlauchteile und drücken Sie die Manschetten fest und sicher zusammen.
3. Befestigen Sie die zwei Schlauchteile mit den Gewichten.
4. Verbinden Sie den zusammengefügteten Schlauch mit dem Schlauch, der bereits am Pool befestigt ist.

2

Ansaugschlauch auf die Poollänge einstellen

Mit dem Schlauch an die Poolwand befestigt, ziehen Sie den Schlauch bis zum längsten Ende des Pools. Das Schlauchende sollte 1 bis 2 Schlauchlängen über die längste Seite des Pools hinwegreichen.

Ist der Schlauch zu lang? Entfernen Sie die zu langen Teile aus der Mitte des Schlauches.

Ist der Schlauch zu kurz? Kaufen Sie zusätzliche Standardschlauchteile.

Nachdem Sie die Schlauchlänge eingestellt haben befestigen Sie die Schlauchgewichte wie dargestellt.

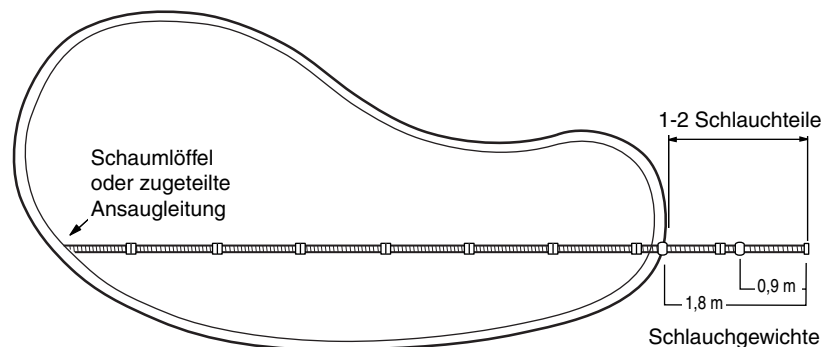

Hinweis: Bei Pools die weniger als 1,50 m tief sind, soll ein Schlauchgewicht entfernt werden und ein einfaches Gewicht, 1,20 m vom Polaris entfernt, befestigt werden.

3

Testen und einstellen des Wasserflusses

Für einen reibungslosen Betrieb, muss der Polaris 140/145 den entsprechenden Wasserfluss bekommen. Messen Sie den Wasserfluss des Pools mit der Durchflussanzeige.

1. Entfernen Sie den Schlauch und den Durchflussregler, wenn vorhanden. Füllen Sie den Schlauch komplett mit Wasser. Befestigen Sie erneut den Durchflussregler und den Schlauch.
2. Verbinden Sie den Durchflussregler mit dem Schlauch.
3. Halten Sie den Durchflussregler unter Wasser und schalten Sie die Pumpe ein.
4. Der Zielbereich auf dem Durchflussregler zeigt den korrekten Wasserflussbereich an.

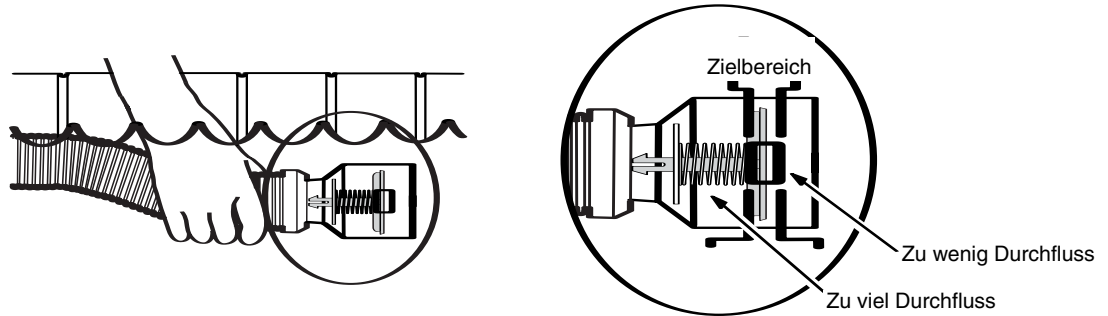

Bei zu wenig Durchfluss:

- Stellen Sie sicher, dass der Poolfilter und der Pumpenkorb sauber sind.
- Stellen Sie sicher, dass alle Ansaugleitungen zu sind, mit der Ausnahme von der Ansaugleitung, an die der Durchflussregler angeschlossen ist.
- Überprüfen Sie die Manschetten und Schlauchverbindungen auf Lecks die einen Verlust des Wasserflusses verursachen könnten.
- Zur Installation einer zugeordneten Ansaugleitung, stellen Sie die Düsen im Ausstattungsbereich, die den Wasserfluss zur Ansaugleitung steuern, so ein, bis die Anzeige innerhalb des Zielbereichs liegt. Kennzeichnen Sie die Düsen zur Referenz.
- Zur Installation des Schaumlöffels drehen Sie den Knopf des Strömungsreglers im Uhrzeigersinn, bis die Anzeige innerhalb des Zielbereichs liegt. Wenn die Anzeige nicht im Zielbereich liegt, entfernen Sie den Strömungsregler und schließen Sie den Schlauch direkt an.

Bei zu hohem Durchfluss:

- Zur Installation einer zugeordneten Ansaugleitung, stellen Sie die Düsen im Ausstattungsbereich, die den Wasserfluss zur Ansaugleitung steuern, so ein, bis die Anzeige innerhalb des Zielbereichs anzeigt.
 - Zur Installation des Schaumlöffels drehen Sie den Knopf des Strömungsreglers gegen den Uhrzeigersinn, bis die Anzeige innerhalb des Zielbereichs anzeigt. Wenn der Knopf bis zum Anschlag gedreht ist, dann öffnen Sie den Hauptabfluss (oder einen zweiten Schaumlöffel), bis die Anzeige im Zielbereich liegt.
5. Pumpe abschalten. Halten Sie den Schlauch unter Wasser fest und entfernen Sie die Durchflussanzeige.

4

Montage des Reinigers

1. Befestigen Sie den Steuerschutz an den unteren Teil des Reinigers, indem Sie die Tabs am Steuerschutz mit den Kerben am Reiniger anordnen. Die Logos am Steuerschutz und am Reiniger sollen sich auf der gleichen Seite befinden.
2. Ziehen Sie die Oberflächenscheibe auf und über den Reiniger.
3. **Wählen Sie den weißen Schuh bei Pools mit einem Vinylfutter, Fiberglas und Pools mit Fliesen und den grauen Schuh für alle anderen Installationen.** Installieren Sie den Schuh, indem Sie ihn an und über das Unterteil des Reinigers und bis über die Lippe ziehen, bis er am Reiniger einschnappt.
4. Schieben Sie den Ablenkring über den Schlauch und befestigen Sie die Manschette. Muss der Ablenkring verstellt werden, soll er einfach abgenommen aber nicht heruntergeschoben werden.

Der Ablenkring darf nicht bei Fiberglas Pools verwendet werden.

5. Den Schlauch komplett mit Wasser füllen.
6. Den Polaris ganz ins Wasser eintauchen und jegliche Luft, die sich im Reiniger befindet, entfernen, indem man den Polaris in alle Richtungen rotiert.
7. Halten Sie den Schlauch und den Reiniger unter Wasser und verbinden Sie den Schlauch mit der Kippvorrichtung.
8. Schalten Sie die Poolpumpe ein.

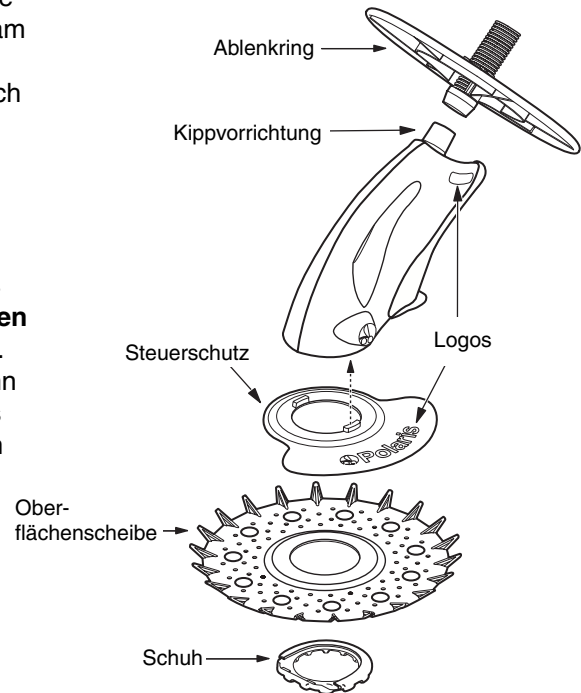

Bedienung und routinemäßige Wartung

Der Polaris 140/145 schaltet sich ein und aus, indem die Poolfilterpumpe alle Flächen des gesamten Pools beliebig saugt und reinigt. Das Reinigen und das Hochfahren an den Seitenwänden, hängt von dem Entwurf des Pools und vom Wasserdruck des Polaris ab. Der Polaris klettert besser bei Pools, die weniger scharfe Winkel oder Kurven zwischen dem Boden und der Wand des Pools haben.

Der **Schuh** dient als Zugmittel und schützt den Polaris und die inneren Oberflächen des Pools. Bitte ersetzen Sie ihn, bevor die unten angebrachten Noppen zu flach oder abgeschürft sind.

Mittels der **Oberflächenscheibe** kann der Reiniger die Wände hochklettern und kleineren Abfall beseitigen. Wenn der äußere Rand dünn wird oder abgenutzt ist, soll die Oberflächenscheibe ersetzt werden.

Die **Sekundäre Luftansaugmontage** regelt den Wasserfluss und ermöglicht ein Sammeln der größeren Abfälle. Halten Sie die Luftansaugmontage frei von Abfällen. Ersetzen Sie die Sekundärluftscheibe und den O-Ring, wenn sie abgenutzt sind. Zum Zugang ziehen Sie die Oberflächenscheibe zurück, lockern Sie die Schraube an der sekundären Luftansaugung und ziehen Sie die sekundäre Luftansaugmontage heraus. Lockern Sie die sekundäre Luftansaugkappe.

Ersetzen Sie den **Kegelventilplatz** wenn er beschädigt ist, einen Sprung hat, oder schwer abgenutzt ist.

Um eine Beschädigung des Magneten durch Abfälle zu verhindern, soll der **Magnetkappenplatz** routinemäßig abgewischt werden und bei starker Abnutzung ersetzt werden.

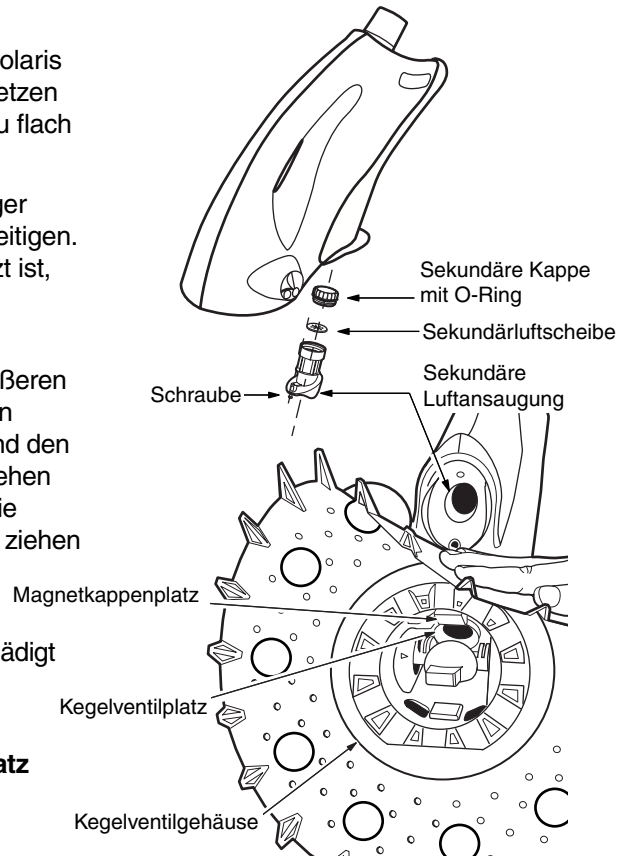

Strömungsregler

Damit der Polaris stets reibungslos läuft und die Höchstleistung bringt, überprüfen Sie ab und zu die Einlassöffnung zum Strömungsregler und entfernen Sie Abfälle, die sich dort verfangen.

Entleeren des Pumpenkorbes

Der Pumpenkorb muss regelmäßig gereinigt werden. Je mehr Abfall in den Pool gelangt, desto öfter muss der Pumpenkorb gereinigt werden.

Rückspülung des Poolfilters

Wenn Sie den Polaris rückspülen oder reinigen, muss stets darauf geachtet werden, dass er von der Wand abmontiert wird. Nach der Rückspülung und Reinigung, muss das Filtersystem mindestens fünf Minuten laufen um die Ansaugleitungen durchzuspülen, bevor man den Polaris wieder anschließt.

Lagerung und Einwinterung

Der Polaris soll niemals im direkten Sonnenlicht gelagert werden. Vor der Aufbewahrung und Einwinterung muss das gesamte Wasser aus dem Polaris abgelassen werden (Frostschäden werden nicht von der Garantie gedeckt). Entfernen Sie alle Verbindungsstücke und Adapter von den entsprechenden Saugleitungen oder dem Schaumlöffel. Lagern Sie die Oberflächenscheibe und den Steuerschutz so, dass sie flach liegen. Die Schlauchteile sollen getrennt werden, das Wasser daraus entfernen und horizontal lagern.

Polaris 140/145

Explosionsdarstellung

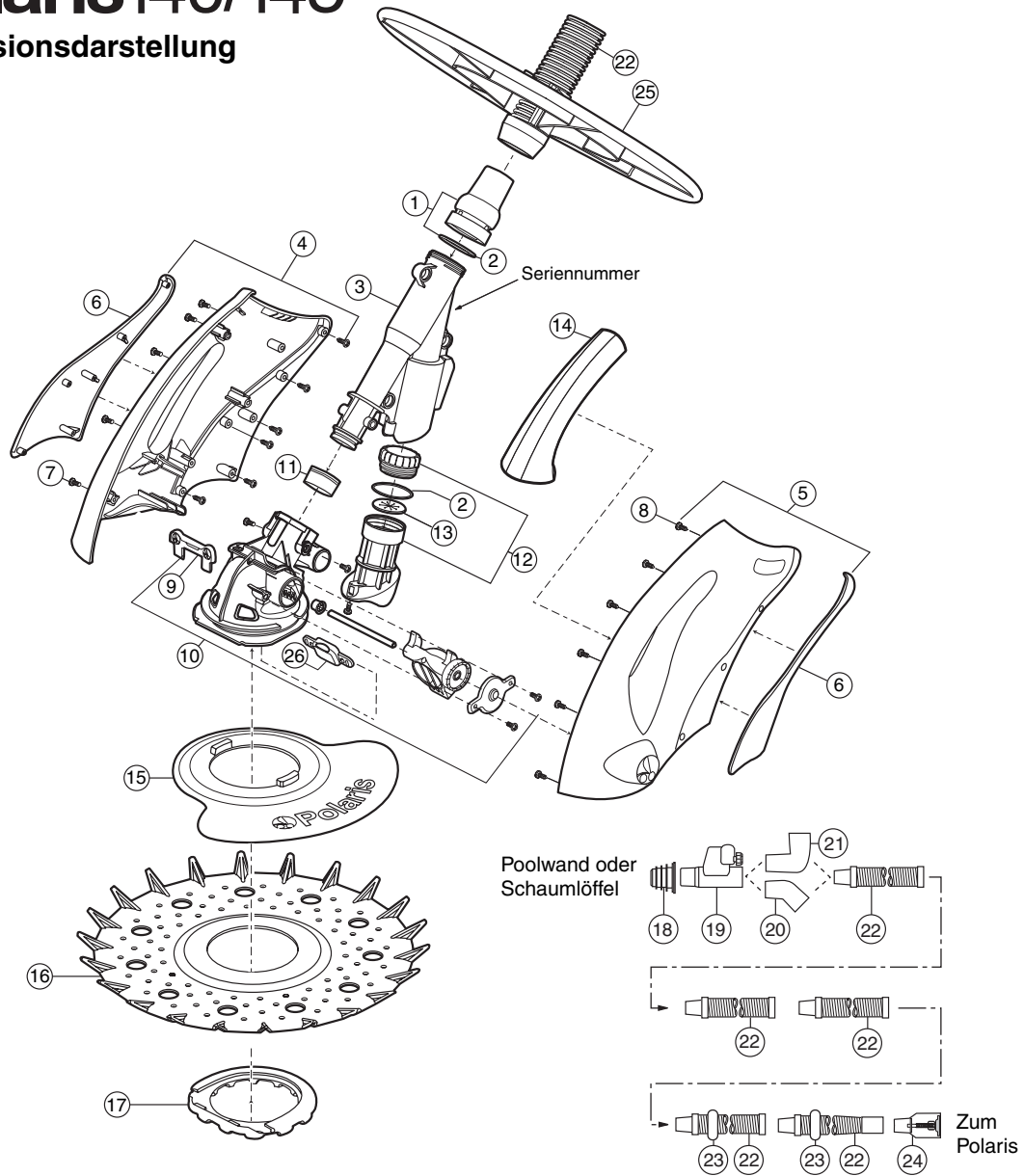

Deutsch

Nr.	Teile-Nr.	Bezeichnung	Anzahl	Nr.	Teile-Nr.	Bezeichnung	Anzahl
1	8-3000	Kippvorrichtung	1	16	8-6010	Oberflächenscheibe*	1
2	8-4610	O-Ring, Sekundärluftansaugung und Kippvorrichtung	2	17	8-6005	Schuh für Pools mit Torkretputz, grau*	1
3	8-5005	Rahmen	1	17	8-6007	Schuh für Pool mit Vinyl, weiß*	1
4	8-2025	140 Gehäusemontage, linke Seite	1	18	5-7100	Universaladapter	1
4	8-2045	145 Gehäusemontage, linke Seite	1	19	5-7000	Strömungsregler	1
5	8-2020	140 Gehäusemontage, rechte Seite	1	20	5-7250	Ellbogen, 45-Grad	1
5	8-2040	145 Gehäusemontage, rechte Seite	1	21	5-7200	Ellbogen, 90-Grad	1
6	8-2058	Gehäuseschutz, linke/rechte Seite	1	22	5-5570	Einzelner Standardschlauch	12
7	9-100-5117	Schraube, 8-32 x 3/8 Zoll	10	23	5-7300	Schlauchgewicht	2
8	8-2061	Schraube, Nr. 6 x 3/8 Zoll	12	24	8-7050	Durchflussanzeige	1
9	8-4030	Kegelventil Halteplatz	1	25	8-6050	Ablenkring	1
10	8-4005	Kegelventil Gehäusemontage	1	26	8-4075	Magnetkappenplatz	1
11	8-5010	Kegelventilplatz	1				
12	8-4500	Sekundäre Luftansaugmontage	1				
13	8-4605	Sekundärluftscheibe	1				
14	8-2030	Schwimmer	1				
15	8-6020	Steuerschutz	1				

* Verschleißteile sind nicht von der Garantie gedeckt.

Fehlerbehebung

Wenn der Polaris Reiniger folgende Anzeichen zeigt, kann es sein, dass Neueinstellungen durchgeführt werden müssen, um die ursprüngliche Leistung wieder herzustellen. Für Zubehörteile siehe Explosionsdarstellung.

Vorgang: Der Polaris 140/145 bleibt an Treppen oder anderen Hindernissen im Pool hängen.

- Lösung:
1. Mittels der Durchflussanzeige, können Sie feststellen, ob der Reiniger den richtigen Wasserfluss erhält. Stellen Sie den Wasserfluss so ein, dass er sich im höheren Zielbereich befindet.
 2. Platzieren Sie die Kugelfitting der Rücklaufleitungen erneut, damit der Wasserfluss den Schlauch und den Reiniger von jeglichen Hindernissen wegleiten kann.
 3. Platzieren Sie den Ablenkring an einer anderen Stelle oder geben Sie einen zusätzlichen Ablenkring (Teilenummer 8-6052) hinzu, wenn mehrfache Hindernisse bestehen.
 4. Den Steuerschutz auf die andere Seite des Reinigers wechseln.
 5. Stellen Sie sicher, dass der Schlauch auf die richtige Länge eingestellt ist und dass sich die Schlauchgewichte an der richtigen Stelle befinden.
 6. Entfernen Sie unnötige Hardware vom Pool, oder installieren Sie einen Leiterschutz (Teilenummer G21).

Vorgang: Der Polaris 140/145 bewegt sich nur träge und läuft mit weniger Power als normal.

- Lösung:
1. Mittels der Durchflussanzeige, können Sie feststellen, ob der Reiniger den richtigen Wasserfluss erhält.
 2. Poolfilter und Pumpenkorb reinigen.
 3. Drehen Sie den Reiniger mit der Unterseite nach oben, entfernen Sie jegliche Abfälle von dem Kegelventilgehäuse und von der Sekundärluftansaugung.
 4. Überprüfen Sie den Schuh und den Kegelventilplatz auf Abnutzung. Wenn notwendig muss es ersetzt werden.
 5. Entfernen Sie die sekundäre Luftansaugvorrichtung, um die Sekundärluftscheibe und den O-Ring auf Abnutzung oder Schäden zu überprüfen. Wenn nötig müssen sie ersetzt werden.

Vorgang: Der Polaris 140/145 bewegt sich nicht.

- Lösung:
1. Mittels der Durchflussanzeige, können Sie feststellen, ob der Reiniger den richtigen Wasserfluss erhält.
 2. Drehen Sie den Reiniger mit der Unterseite nach oben, entfernen Sie alle Abfälle von dem Kegelventilgehäuse und von der Sekundärluftansaugung.
 3. Überprüfen Sie den Schuh und den Kegelventilplatz auf Abnutzung. Wenn nötig müssen sie ersetzt werden.

4. Entfernen Sie die sekundäre Luftansaugvorrichtung, um die Sekundärluftscheibe und den O-Ring auf Abnutzung oder Schäden zu überprüfen. Wenn nötig müssen sie ersetzt werden.

Vorgang: Der Polaris 140/145 bleibt ständig an der oberen Wasserlinie hängen.

- Lösung:
1. Mittels der Durchflussanzeige, können Sie feststellen, ob der Reiniger den richtigen Wasserfluss erhält. Stellen Sie den Wasserfluss so ein, dass er sich im niedrigeren Zielbereich befindet.
 2. Stellen Sie sicher, dass sich im Strömungsregler keine Abfälle verfangen haben.
 3. Platzieren Sie das Schlauchgewicht weiter vom Reiniger entfernt oder geben Sie zusätzliche Schlauchgewichte hinzu.

Vorgang: Der Polaris 140/145 fährt nicht den gesamten Poolbereich ab.

- Lösung:
1. Mittels der Durchflussanzeige, können Sie feststellen, ob der Reiniger den richtigen Wasserfluss erhält.
 2. Stellen Sie sicher, dass der Schlauch auf die richtige Länge eingestellt ist und dass sich die Schlauchgewichte an der richtigen Stelle befinden.
 3. Den Steuerschutz auf die andere Seite des Reinigers wechseln.
 4. Stellen Sie sicher, dass sich die Kippvorrichtung frei bewegt.

5. Platzieren Sie die Kugelfittings, die an die Rücklaufleitungen installiert sind, von neuem, damit der Wasserfluss den Schlauch und den Reiniger in alle Bereiche des Pools fahren kann.

Vorgang: Der Schlauch verdreht sich.

- Lösung:
1. Mittels der Durchflussanzeige, können Sie feststellen, ob der Reiniger den richtigen Wasserfluss erhält.
 2. Stellen Sie sicher, dass die Kippvorrichtung sich frei bewegt.
 3. Wenn der Polaris an eine dafür zugeteilte Ansaugleitung installiert ist, dann befestigen Sie einen 45-Grad Ellbogen mit dem Winkel nach oben und befestigen Sie dann daran den Schlauch.

Vorgang: Während des Betriebes kommen Luftblasen aus der Rücklaufleitung.

- Lösung:
1. Mittels der Durchflussanzeige, können Sie feststellen, ob der Reiniger den richtigen Wasserfluss erhält.
 2. Stellen Sie sicher, dass die Schlauchverbindungen sicher befestigt und dicht sind. Überprüfen Sie alle Schläuche auf Lecks.
 3. Stellen Sie sicher, dass die Schaumlöffelverbindungen und die Adapter gut befestigt und dicht sind.

Información importante

- Desconecte siempre el Polaris de la pared de la piscina cuando limpie o lave el filtro en contracorriente.
- Después de limpiar o lavar el filtro en contracorriente, deje que el sistema de filtración funcione durante al menos cinco minutos antes de volver a conectar el Polaris.
- Si la tubería del agua es nueva, debiera purgarse antes de instalar el Polaris.
- El Polaris no debiera utilizarse para aspirar el polvo de yeso de las piscinas nuevas.
- No toque el Polaris cuando está en uso.
- Cuando no está en uso el limpiafondos, levántelo siempre por la asa.
- Quite siempre el Polaris antes de que los nadadores entren en la piscina.
- Retire siempre el Polaris de la piscina antes de efectuar tratamiento químico intensivo del agua.
- Cuando el disco de superficie y el faldón de dirección no están en la piscina, recuéstelos en posición horizontal, a fin de evitar que se deformen.

Atención a clientes o apoyo técnico:

- Envíe inmediatamente por correo la tarjeta de garantía.
- Para apoyo técnico en línea: www.polarispool.com
- Para comunicarse con Polaris:

US and Canada

Customer Service
2620 Commerce Way
Vista, CA 92081-8438
1-800-822-7933

Polaris 140/145 Garantía

Ud. ha elegido la marca Polaris 140/145 y le agradecemos su confianza. Este producto se ha diseñado, fabricado y controlado con el mayor esmero para proporcionarle plena satisfacción.

La garantía es válida para 2 años a partir de la fecha de facturación al primer usuario.

ADVERTENCIA: USO DEL POLARIS 140/145 EN UNA PISCINA DE VINILO O DE FIBRA DE VIDRIO.

PISCINA REVESTIDA DE VINILO: Ciertos dibujos de los revestimientos de vinilo son particularmente susceptibles a un rápido desgaste superficial o desprendimiento provocado por diversos objetos que entran en contacto con la superficie vinílica, incluyendo cepillos de la piscina, juguetes, flotadores, fuentes, surtidores de cloro y limpiafondos automáticos. Algunos dibujos de los revestimientos de vinilo pueden rasparse o borrarse con sólo rozar la superficie con un cepillo de piscina. También puede borrarse la tinta del dibujo durante la instalación o al entrar en contacto con objetos en la piscina. A fin de que el Polaris 140/145 funcione con eficiencia óptima en piscinas de vinilo y reducir la posibilidad de borrar o desgastar dibujo o de rayar el revestimiento, Polaris requiere que el consumidor utilice la zapata blanca incluida con el limpiafondos Polaris 140/145 y no la zapata gris. El uso de la zapata gris en una piscina de vinilo dejará sin efecto la garantía de Polaris. Polaris no asume responsabilidad alguna por el borrado, desgaste por rozamiento o rayado del dibujo de un revestimiento de vinilo, ni quedan cubiertos estos daños por la garantía limitada de Polaris.

PISCINA DE FIBRA DE VIDRIO: El anillo deflector no debe usarse en piscina de fibra de vidrio. Polaris no asume responsabilidad alguna por daños provocados por el uso del anillo deflector en una piscina de fibra de vidrio, ni quedan cubiertos estos daños por la garantía limitada.

Introducción

Reciba nuestras felicitaciones por la compra de su nuevo limpiafondos automático y gracias por preferir Polaris. El diseño del limpiafondos Polaris 140/145 le brindará muchos años de servicio confiable y eficiente.

Al igual que muchos dispositivos mecánicos, el Polaris requiere de ajustes y mantenimiento periódico, así como la reposición eventual de algunas piezas de uso muy intensivo. Asegúrese de que el Polaris sea revisado ocasionalmente por su distribuidor local de Polaris o por un centro de servicio autorizado.

Siempre insista en genuinas piezas de repuesto Polaris. Las piezas de otras marcas no están fabricadas a nuestras especificaciones. Podrían afectar adversamente el funcionamiento de su Polaris y hasta dañarlo.

Limpiafondos completo Polaris 140/145

- | | |
|----------------------------|--------------------------|
| 1. Cuerpo del limpiafondos | 7. Adaptador universal |
| 2. Faldón de dirección | 8. Regulador de flujo |
| 3. Disco de superficie | 9. Pesas de manguera (2) |
| 4. Zapata | 10. Indicador de flujo |
| 5. Anillo deflector | 11. Codo de 45 grados |
| 6. Tramos de manguera (12) | 12. Codo de 90 grados |

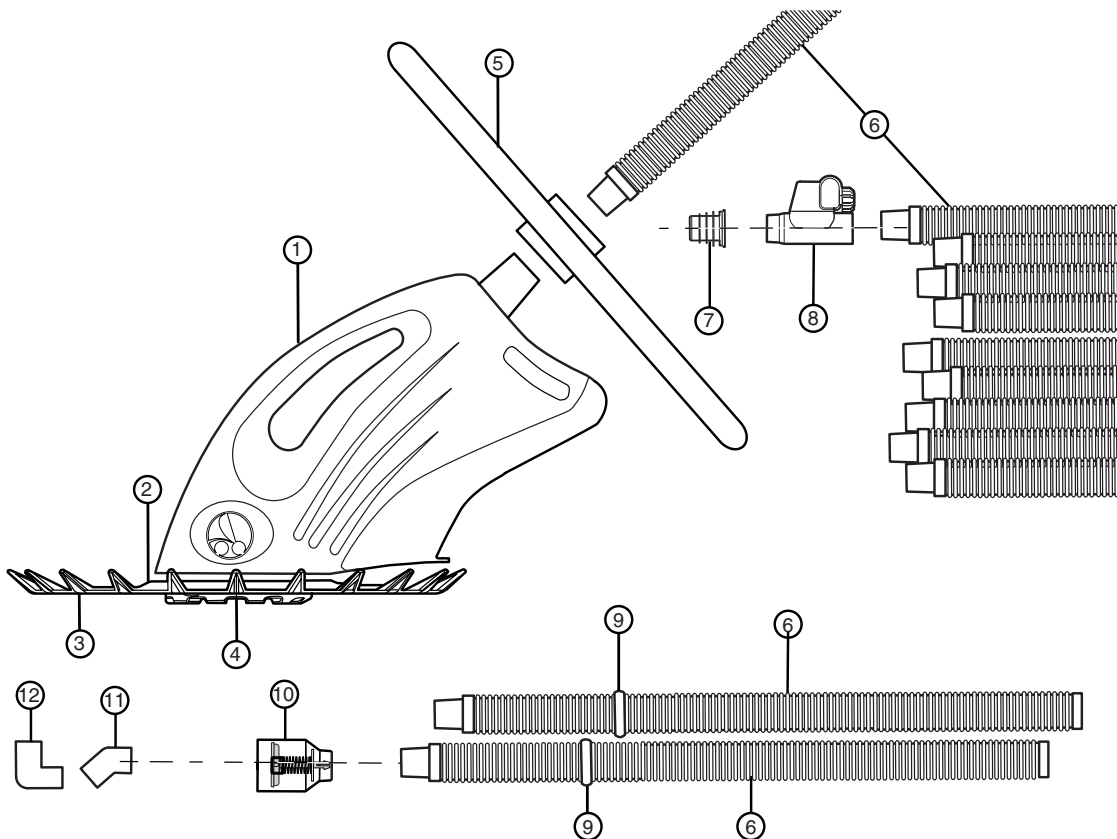

Instrucciones para la instalación rápida

1

Identifique el tipo de conexión de la piscina y conecte la manguera

El Polaris 140/145 viene equipado para conectarse a una línea de succión exclusiva o a un skimmer.

Una línea de succión exclusiva generalmente es un tubo de 3,8 a 5 cm que se encuentra de 15 a 30 cm debajo de la superficie del agua, en el centro de la pared más larga de la piscina.

Los skimmers pueden variar considerablemente, de acuerdo con el diseño de la piscina. A continuación se describe la conexión de algunos de los skimmers más comunes. Para mayores informes, comuníquese con el Departamento de Atención a Clientes.

Antes de instala

1. Asegúrese que el filtro de la piscina y el cesto de la bomba se encuentren limpios.
 - ➔ Tome nota de la presión del filtro de la piscina (kilopascales o kPa), cuando el filtro se encuentre limpio. Cuando la presión se encuentre de 34 a 69 kPa sobre la presión inicial, limpie el filtro.
2. Determine si una línea de succión exclusiva se encuentra disponible para su instalación.
3. Si no existe una línea de succión exclusiva, se utilizará una instalación para skimmer.
 - Identifique la ubicación de todos los skimmers.
 - Para conectar el Polaris, utilice el skimmer más próximo al centro de la pared más larga de la piscina. Si existen dos, use el más cercano al equipo de la piscina.
 - Corte el flujo al desagüe principal, así como a todos los skimmers que no vayan a ser usados por el Polaris. Si la piscina no cuenta con una válvula para regular el flujo a cada skimmer, cierre el flujo en la línea de succión.
 - Quite la tapa del skimmer, el cesto y cualquier otra válvula, flotador o cubierta.
 - Si el skimmer cuenta con una válvula desviadora para controlar el flujo de agua entre el skimmer y el desagüe principal, ajuste la válvula para desnatado completo.
 - Si el skimmer cuenta con dos aberturas (línea de succión y línea principal de desagüe), la línea de succión generalmente es la más alejada de la orilla de la piscina. Verifíquelo revisando el flujo.
4. Apague la bomba de la piscina.

Conexión de la línea de succión exclusiva

1. Si la línea de succión no cuenta con acoplamiento de seguridad con sellado al vacío, instale el adaptador universal. Si se cuenta con acoplamiento de seguridad, no será necesario el adaptador universal.
2. Sujete cualquier tramo de la manguera, sin pesos, a la línea de succión exclusiva.
3. Pase luego a la conexión de la manguera.

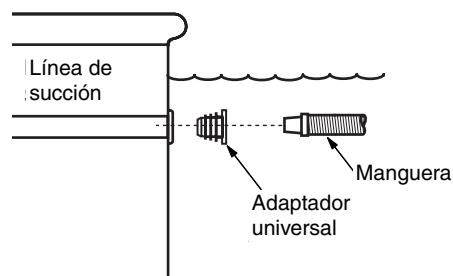

Conexión del skimmer

1. Presione el adaptador universal a la línea de succión en la parte inferior del skimmer.
2. Coloque el regulador de flujo en el adaptador universal.
3. Pase cualquier tramo de la manguera, sin pesos, a través de la abertura del skimmer y sujételo al regulador de flujo.

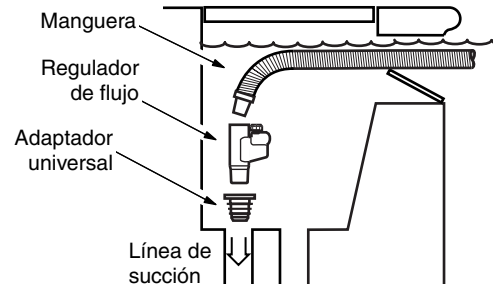

Skimmer profundo

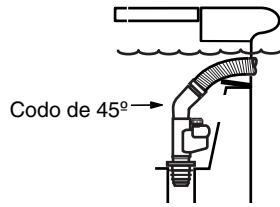

Skimmer poco profundo

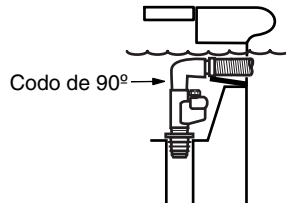

En algunos skimmers podría ser necesario instalar un conector de codo para impedir que la manguera se enrede. En skimmers profundos, instale el codo de 45-grados entre el regulador de flujo y la manguera. Puede usar el codo de 90 grados para skimmers poco profundos.

Conexión de la manguera

1. Aparte los dos tramos de manguera que tienen pesas.
2. Conecte los demás tramos de la manguera, juntando firmemente las conexiones de la manguera.
3. Conecte los dos tramos que tienen pesas.
4. Conecte la manguera así armada al tramo que ya se encuentra conectada a la piscina.

2

Ajuste la manguera de succión al tamaño de la piscina

Con la manguera conectada a la pared de la piscina, extienda la manguera hasta el punto más alejado de la piscina. La punta de la manguera debe extenderse uno o dos tramos de manguera más allá del punto más alejado de la piscina.

¿Queda demasiado larga la manguera? Quite de la parte central de la manguera los tramos que sobran.

¿Resulta demasiado corta la manguera? Compre tramos adicionales de manguera normal.

Una vez ajustado el tamaño de la manguera, coloque las pesas como se muestra en el dibujo.

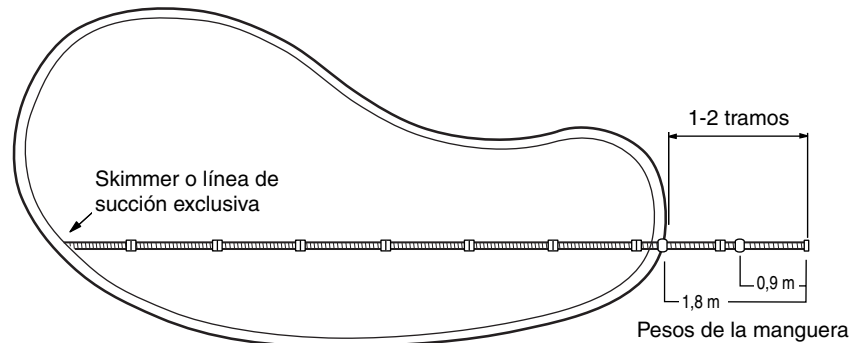

Nota: Tratándose de una piscina con menos de metro y medio de profundidad, quite una pesa de la manguera y coloque una sola pesa a 1,20 m de distancia del Polaris.

3

Pruebe y ajuste el flujo de agua

Para funcionar correctamente, el Polaris 140/145 debe recibir un flujo adecuado de agua. Use el indicador de flujo para verificar el flujo de agua disponible en la piscina.

1. Desconecte la manguera y el regulador de flujo, si es que se usa. Llene la manguera completamente con agua y luego vuelva a conectar el regulador de flujo y la manguera.
2. Conecte el indicador de flujo al la manguera.
3. Encienda la bomba mientras sostiene el indicador de flujo debajo del agua.
4. El nivel deseado señalado en el indicador de flujo representa un flujo aceptable de agua.

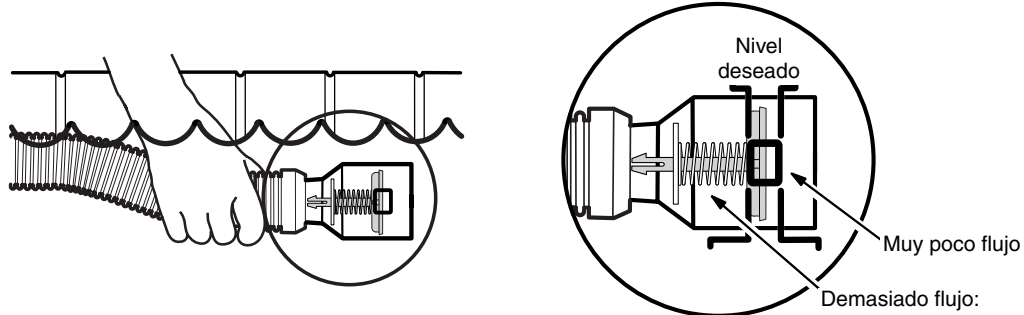

Si es **muy poco el flujo**:

- Asegúrese que se encuentren limpios el filtro de la piscina y la cesta de la bomba.
- Asegúrese que todas las líneas de succión se encuentren cerradas, salvo la utilizada por el el indicador de flujo.
- Revise los puños y conexiones de la manguera en busca de fugas que pudieran provocar una pérdida del flujo.
- En instalaciones con línea de succión exclusiva, ajuste la válvula del equipo que regula el flujo del agua a la línea de succión, hasta que el indicador se encuentre en el nivel deseado. Ponga una marca en las válvulas para señalar esta posición.
- Para instalaciones de skimmer, gire a la derecha la perilla del regulador de flujo, hasta que el indicador quede en el nivel deseado. Si el indicador no llega al nivel deseado, quite el regulador de flujo y conecte directamente la manguera.

Si es **demasiado el flujo**:

- En instalaciones con línea de succión exclusiva, ajuste la válvula del equipo que regula el flujo de agua a la línea de succión, hasta que el indicador se encuentre dentro del nivel deseado.
 - Para instalaciones de skimmer, gire a la izquierda la perilla del regulador de flujo, hasta que el indicador se encuentre dentro del nivel deseado. Si gira la perilla hasta el tope, abra el desagüe principal (o un segundo skimmer), hasta que el indicador se encuentre dentro del nivel deseado.
5. Apague la bomba. Sostenga la manguera debajo del agua y retire el indicador de flujo.

4

Arme el limpiafondos

1. Instale en la parte inferior del limpiafondos el faldón, alineando las protuberancias del faldón de dirección con las muescas en el limpiafondos. Los logotipos en el faldón y limpiafondos deben quedar del mismo lado.
2. Coloque el disco de superficie en el limpiafondos.
3. **Si la piscina tiene revestimiento de vinilo o es de fibra de vidrio o loseta, use la zapata blanca. En otro tipo de piscina, use la zapata gris.** Instale la zapata, deslizándola sobre el limpiafondos y fijándola en su lugar con el labio.
4. Deslice el anillo deflector sobre la manguera y sujete la conexión. Para cambiar la posición del anillo deflector, retírelo de la manguera, no lo deslice.

No utilice el anillo deflector en una piscina de fibra de vidrio.

5. Llena por completo la manguera con agua.
6. Sumerja el Polaris y gírelo por todos lados para quitar el aire que pudiera haber en su interior.
7. Con la manguera y limpiafondos sumergidos, conecte la manguera a la conexión giratoria.
8. Encienda la bomba de la piscina.

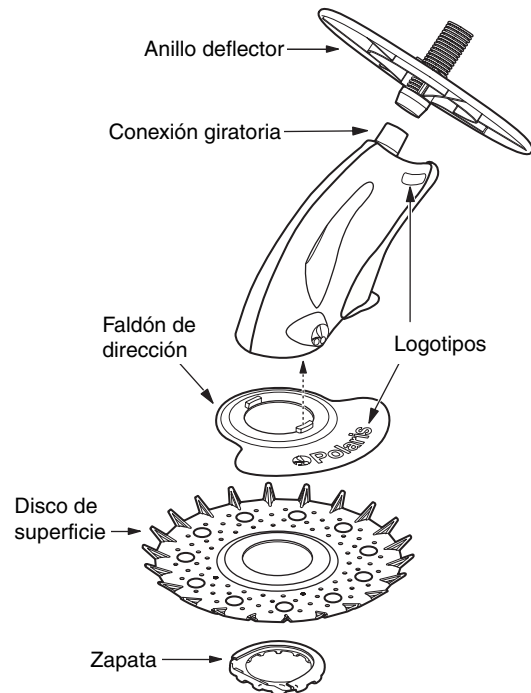

Uso y mantenimiento periódico

El Polaris 140/145 se activa y desactiva con la bomba de filtrado de la piscina, aspirando y limpiando al azar todas las superficies de la piscina. La habilidad de escalar del Polaris depende de la configuración de la piscina y del flujo del agua. Sube mejor en piscinas sin curvas o ángulos pronunciados entre el fondo de la piscina y las paredes.

La **zapata** da tracción y protege el Polaris y las superficies de la piscina. Cámbiela antes de que se desgasten por completo los puntos salientes en la parte inferior.

El **disco de superficie** permite que el limpiafondos suba y levante suciedad. Cámbielo cuando el borde exterior se adelgace o se desgaste.

La **válvula de admisión** regula el flujo del agua y permite juntar suciedad mayor. Manténgalo limpio. Cambie el disco de desviación y el anillo espaciador cuando se desgasten. Para quitarlos, retire el disco de superficie, afloje el tornillo de la válvula y extraiga el conjunto de la válvula. Desatornille la tapa.

Cambie el **asiento de la válvula** esférica si está roto, agrietado o muy gastado.

Para evitar daños al imán por la acumulación de suciedad, periódicamente limpie con un paño el **cojinete de la tapa magnética** y cámbielo si está desgastado.

Regulador de flujo

Para que funcione el Polaris con eficiencia óptima, periódicamente inspeccione la entrada al regulador de flujo y retire la suciedad.

Vaciado de la cesta de la bomba

Vacíe periódicamente la cesta de la bomba. Entre más suciedad haya en la piscina, con mayor frecuencia se debe vaciar la cesta de la bomba.

Lavado del filtro de la piscina

Siempre desconecte el Polaris de la pared de la piscina antes de limpiar o lavar en contracorriente el filtro. Después de limpiarlo o lavarlo, deje que funcione el sistema de filtración al menos durante cinco minutos para purgar plenamente las líneas de succión, antes de volver a conectar el Polaris.

Almacenaje y preparación para el invierno

Nunca guarde el Polaris exponiéndolo a los rayos directos del Sol. Antes de almacenarlo para el invierno, drene todo el agua (La garantía no cubre daños por congelación). Quite todos los conectores y adaptadores de la línea exclusiva de succión o skimmer. Guarde el disco de superficie y el faldón en posición horizontal y los tramos de la manguera desconectados, drenados y enderezados.

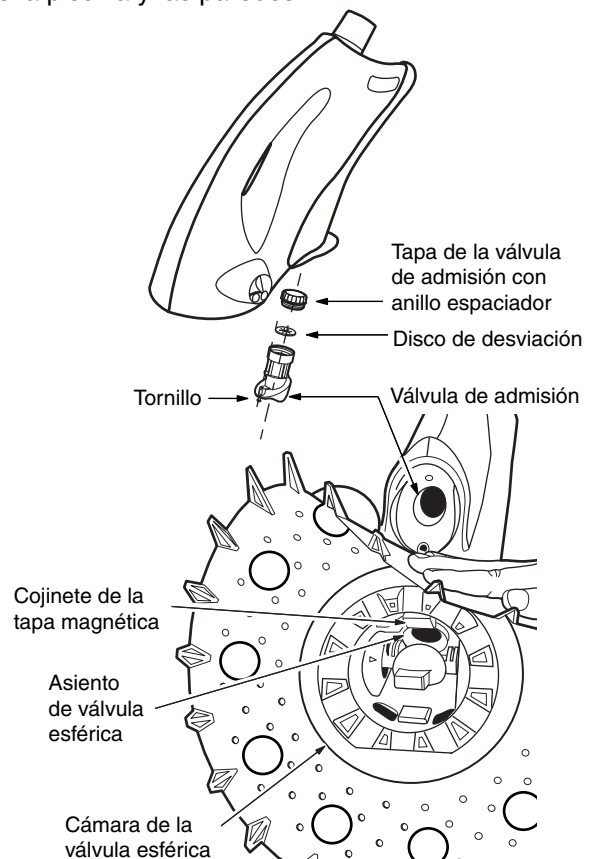

Polaris140/145

Diagrama expandido de piezas

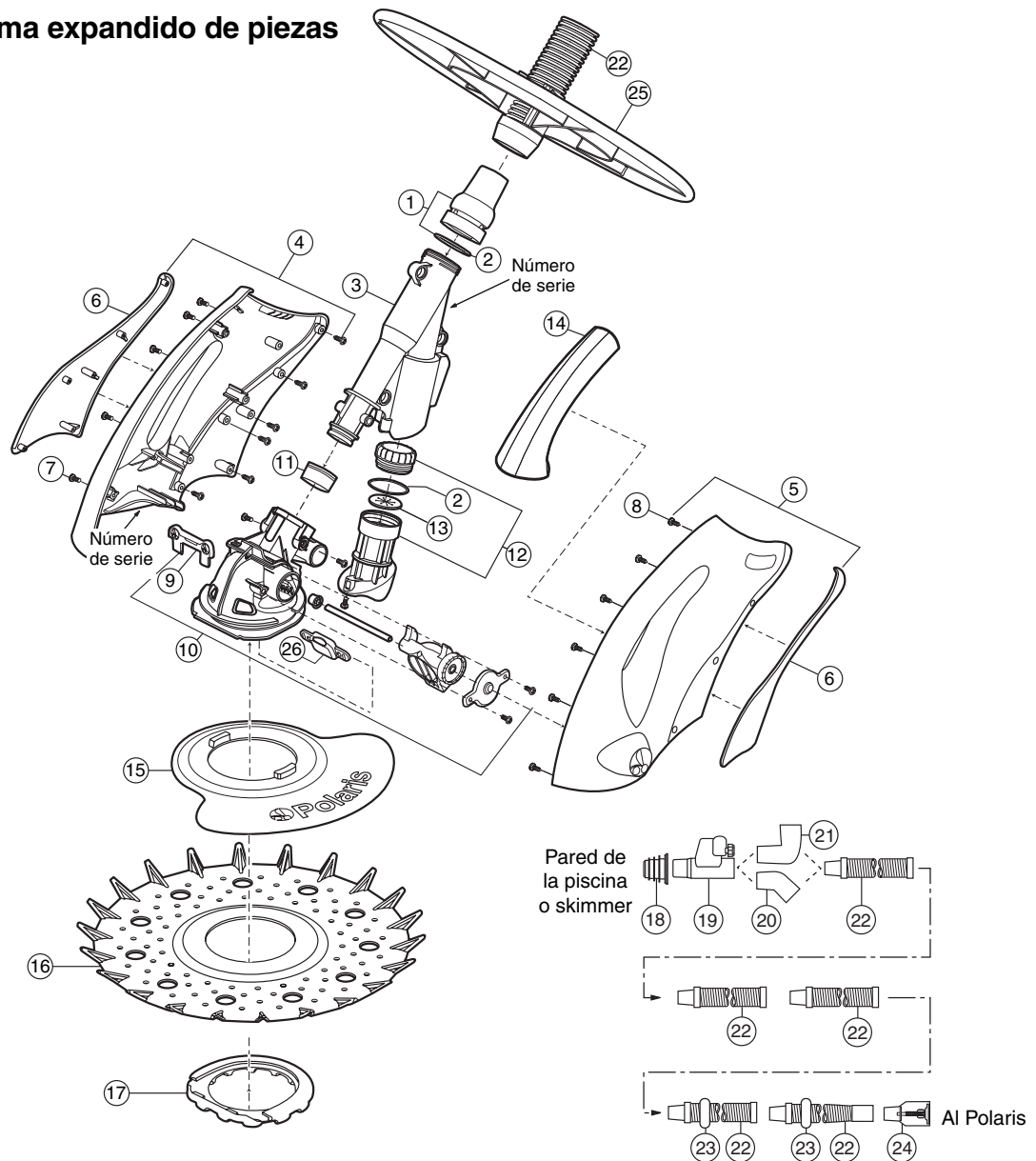

Español

No.	No. pieza	Descripción	Cant.	No.	No. pieza	Descripción	Cant.
1	8-3000	Conjunto de conexión giratoria	1	16	8-6010	Disco de superficie*	1
2	8-4610	Anillo espaciador	2	17	8-6005	Zapata gris, para piscina de gunita*	1
3	8-5005	Armazón	1	17	8-6007	Zapata blanca, para piscina de vinilo*	1
4	8-2025	140 Tapa, lado izquierdo	1	18	5-7100	Adaptador universal	1
4	8-2045	145 Tapa, lado izquierdo	1	19	5-7000	Regulador de flujo	1
5	8-2020	140 Tapa, lado derecho	1	20	5-7250	Codo de 45 grados	1
5	8-2040	145 Tapa, lado derecho	1	21	5-7200	Codo de 90 grados	1
6	8-2058	Protectores lado derecho/izquierdo	1	22	5-5570	Manguera normal sencilla	12
7	9-100-5117	Tornillo, 8-32 x 3/8", inox., cab. plana	10	23	5-7300	Pesa de la manguera	2
8	8-2061	Tornillo No 6 x 3/8", cab. pl., autorros.	12	24	8-7050	Indicador de flujo	1
9	8-4030	Cojinete de válvula esférica	1	25	8-6050	Anillo deflector	1
10	8-4005	Cámara de válvula esférica	1	26	8-4075	Cojinete de la capa magnética	1
11	8-5010	Asiento de válvula esférica	1				
12	8-4500	Válvula de admisión	1				
13	8-4605	Disco de desviación	1				
14	8-2030	Flotador	1				
15	8-6020	Faldón de dirección	1				

* Los componentes sujetos a desgaste no quedan comprendidos por la garantía.

Resolución de problemas

Si el limpiafondos Polaris muestra cualquiera de los siguientes problemas, podrían resultar necesarios algunos ajustes para restablecer el máximo rendimiento. Consulte el diagrama detallado de las piezas para obtener las referencias de éstas.

Acción: El Polaris 140/145 se atasca en los escalones u otros obstáculos en la piscina.

- Solución:
1. Utilice el indicador de flujo para verificar que llegue suficiente agua al limpiafondos. Aumente el flujo casi al punto máximo indicado en la zona de flujo normal.
 2. Cambie la posición de las acopladuras tipo globo en las líneas de retorno de manera que la presión del agua aleje la manguera y el limpiafondos de los obstáculos.
 3. Si existen varios obstáculos, cambie la posición del anillo deflector o añada otro anillo deflector (Pza. No 8-6052).
 4. Gire el faldón de dirección al lado opuesto del limpiafondos.
 5. Verifique que la manguera esté ajustada a la extensión correcta y que las pesas de la manguera se encuentren en posición correcta.
 6. Retire de la piscina los aditamentos innecesarios o instale placas protectoras para escalera (Pza. No G21).

Acción: El Polaris 140/145 se muestra muy lento, con menos potencia que lo normal.

- Solución:
1. Utilice el indicador de flujo para verificar que llegue suficiente agua al limpiafondos.
 2. Limpie el filtro de la piscina y la cesta de la bomba.
 3. Voltee de cabeza el limpiafondos y quite la suciedad de la cámara de la válvula esférica y de la válvula de admisión.
 4. Inspeccione la zapata y el asiento de la válvula esférica para ver si están desgastados. De ser necesario, cámbielos.
 5. Quite la válvula de admisión y inspeccione el disco de desviación y el anillo espaciador para ver si están dañados o muy gastados. De ser necesario, cámbielos.

Acción: El Polaris 140/145 ha dejado de funcionar.

- Solución:
1. Utilice el indicador de flujo para verificar que llegue suficiente agua al limpiafondos.
 2. Voltee de cabeza el limpiafondos y quite la suciedad de la cámara de la válvula esférica y de la válvula de admisión.
 3. Inspeccione la zapata y el asiento de la válvula esférica para ver si están desgastados. De ser necesario, cámbielos.

4. Quite la válvula de admisión y inspeccione el disco de desviación y el anillo espaciador para ver si están dañados o muy gastados. De ser necesario, cámbielos.

Acción: El Polaris 140/145 parece atascarse repetidas veces al llegar a la superficie del agua.

- Solución:
1. Utilice el indicador de flujo para verificar que llegue suficiente agua al limpiafondos. Reduzca el flujo casi al punto mínimo indicado en la zona de flujo normal.
 2. Verifique que el regulador de flujo se encuentre libre de suciedad.
 3. Aleje del limpiafondos la pesa de la manguera o añada otra pesa.

Acción: El Polaris 140/145 no llega hasta todas partes de la piscina.

- Solución:
1. Utilice el indicador de flujo para verificar que llegue suficiente agua al limpiafondos.
 2. Verifique que la manguera esté ajustada a la extensión correcta y que las pesas de la manguera se encuentren en posición correcta.
 3. Gire el Faldón de dirección al lado opuesto del limpiafondos.
 4. Verifique que la conexión giratoria gire libremente.
 5. Cambie la posición de las acopladuras tipo globo en las líneas de retorno de manera que la presión del agua desplace la manguera y el limpiafondos a todas partes de la piscina.

Acción: Se atasca la manguera.

- Solución:
1. Utilice el indicador de flujo para verificar que llegue suficiente agua al limpiafondos.
 2. Verifique que la conexión giratoria gire libremente.
 3. Si se trata de una instalación con línea de succión, coloque el codo de 45°, voltéelo hacia arriba y conecte la manguera.

Acción: Salen burbujas de la línea de retorno durante el funcionamiento del limpiafondos.

- Solución:
1. Utilice el indicador de flujo para verificar que llegue suficiente agua al limpiafondos.
 2. Verifique que las conexiones de la manguera estén firmes. Verifique que la manguera no tenga fugas.
 3. Verifique que las conexiones del skimmer y adaptadores estén firmes.

Informazioni importanti

- Scollegare sempre il Polaris dalla parete della piscina quando si pulisce o si lava il suo filtro.
- Dopo avere pulito o lavato il filtro, lasciare che l'impianto di filtrazione funzioni per almeno cinque minuti prima di ricollegare il Polaris.
- Le tubature nuove devono essere lavate a fondo prima di installare il Polaris.
- Il Polaris non va utilizzato per rimuovere la polvere dell'intonaco di una piscina nuova.
- Non maneggiare mai il Polaris quando sta funzionando.
- Quando non è in uso, usare sempre la maniglia per sollevare il Polaris.
- Togliere sempre il Polaris dalla piscina prima che vi entrino i bagnanti.
- Togliere sempre il Polaris dalla piscina prima di trattare l'acqua con agenti chimici.
- Quando non è nella piscina, tenere il disco di superficie e il bordo di sterzata piatti per evitare danni.

Per assistenza clienti o supporto

- Si prega di inviare immediatamente la cartolina della garanzia
- Per supporto on-line www.polarispool.com
- Per contattare la Polaris:

US and Canada

Customer Service
2620 Commerce Way
Vista, CA 92081-8438
1-800-822-7933

Polaris 140/145 Garanzia

Lei ha scelto la marca Polaris 140/145 e noi perciò la ringraziamo per la sua fiducia. Questo prodotto è stato ideato, prodotto e controllato con la massima cura per garantirne la completa soddisfazione.

La durata della garanzia è fissata ad 2 annos a partire dalla data di fatturazione al primo utente.

AVVERTENZA: USO DEL POLARIS IN UNA PISCINA CON RIVESTIMENTO IN VINILE O FIBRA DI VETRO

PISCINA CON RIVESTIMENTO IN VINILE: Certi rivestimenti in vinile hanno dei disegni che sono particolarmente suscettibili a usura superficiale rapida o a cancellazione del disegno causati dal contatto con vari oggetti, compreso spazzole, giocattoli acquatici, galleggianti, fontane, distributori per la clorazione e dispositivi automatici per la pulizia di piscine. I disegni di alcuni rivestimenti in vinile possono venire seriamente danneggiati con graffiature semplicemente strofinando la superficie con una spazzola per piscine. L'inchiostro del disegno può anche cancellarsi durante l'installazione o quando viene a contatto di oggetti posti nella piscina. Per migliorare le prestazioni del Polaris 140/145 e ridurre la possibilità di asportare, graffiare o segnare il disegno, la Polaris richiede che il consumatore usi la scarpa bianca fornita con il dispositivo di pulizia, e non quella grigio. L'uso della scarpa grigio con una piscina con rivestimento in vinile annulla la garanzia del Polaris. La Polaris non assume responsabilità per la cancellazione, abrasione o segnatura di un rivestimento in vinile e tali danni non sono coperti dalla garanzia limitata.

PISCINE IN FIBRA DI VETRO: L'anello deflettore non è stato previsto per l'uso in piscine di fibra di vetro. La Polaris non assume responsabilità per danni causati dall'anello deflettore in una piscina di fibra di vetro e tali danni non sono coperti dalla garanzia limitata.

Introduzione

Congratulazioni per l'acquisto di un nuovo dispositivo di pulizia automatica per piscine e grazie di avere scelto un Polaris. Il Polaris 140/145 è stato progettato per fornire anni di servizio affidabile ed efficiente.

Come tutti i dispositivi meccanici, il Polaris richiede regolazioni periodiche, una manutenzione regolare e la sostituzione di certe parti sottoposte a lavoro pesante. Accertarsi che il Polaris venga controllato di tanto in tanto da parte del rivenditore Polaris locale o di un centro di servizio autorizzato.

Richiedere sempre che vengano usate parti di ricambio originali Polaris. Pezzi di ricambio di altre marche non sono prodotti secondo le specifiche della fabbrica. Tali pezzi possono influire in modo negativo sulle prestazioni del Polaris e possono anche danneggiarlo.

Dispositivo di pulizia completo Polaris 140/145

- | | |
|-------------------------------------|---------------------------------|
| 1. Corpo del dispositivo di pulizia | 7. Adattatore universale |
| 2. Bordo di sterzata | 8. Regolatore di flusso |
| 3. Disco di superficie | 9. Pesi per tubo flessibile (2) |
| 4. Scarpa | 10. Indicatore di flusso |
| 5. Anello deflettore | 11. Angolo a 45 gradi |
| 6. Sezioni di tubo flessibile (12) | 12. Angolo a 90 gradi |

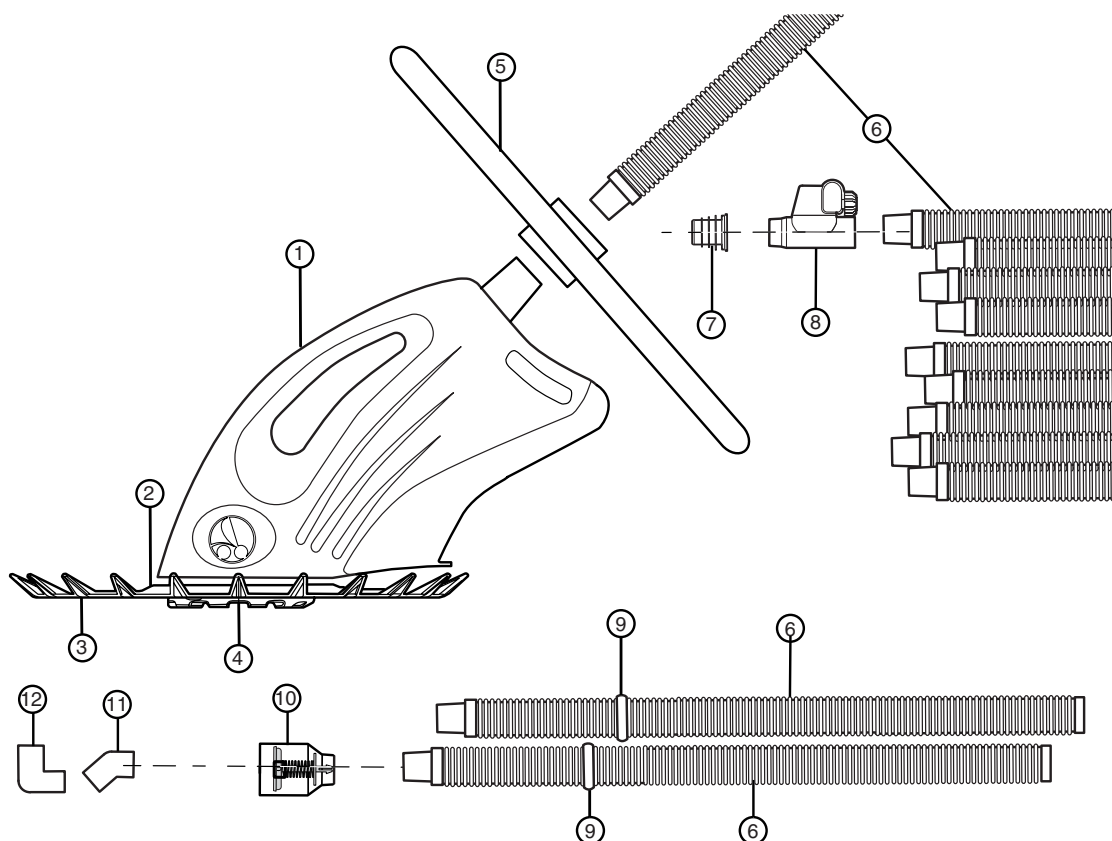

Italiano

Istallazioni per l'installazione rapida

1 Individuazione del tipo di connessione e collegamento del tubo flessibile

Il Polaris 140/145 viene fornito attrezzato per il collegamento a una linea di aspirazione dedicata o allo skimmer della piscina.

Una linea di aspirazione dedicata consiste in una tubatura di aspirazione da 1-1/2 e 2 pollici (3,8-5 cm) solitamente situata a 15-30 cm di profondità sotto il livello dell'acqua, al centro della parete più lunga della piscina.

Gli skimmer possono essere molto diversi e dipendono dalla progettazione della piscina. Qui vengono trattati i tipi di skimmer più comuni. Per altre informazioni, mettersi in contatto con l'Assistenza Clienti.

Prima dell'installazione:

1. Accertarsi che il filtro della piscina e il cestello della pompa siano puliti.
 - ➔ Prendere nota della pressione (psi o misura metrica equivalente) del filtro della piscina quando il filtro è pulito. Quando la pressione supera di 34-69 kPa (5-10 psi) il valore di pressione registrato, pulire il filtro.
2. Determinare se si dispone di una linea di aspirazione dedicata per l'installazione.
3. Se non è disponibile una linea di aspirazione dedicata, si dovrà eseguire un'installazione a skimmer.
 - Individuare la posizione di tutti gli skimmer.
 - Per collegare il Polaris, usare lo skimmer più vicino al centro della parete più lunga della piscina. Se ce ne sono due, usare quello più vicino all'apparecchiatura della piscina.
 - Bloccare lo scarico principale e tutti gli skimmer che non verranno usati per il collegamento del Polaris. Se la piscina non è dotata di una valvola di regolazione individuale degli skimmer, bloccare il flusso alla linea di aspirazione.
 - Togliere la copertura dello skimmer, il cestello e qualunque altra valvola, galleggiante o coperchio.
 - Se lo skimmer è dotato di una valvola di deviazione che controlla il flusso tra lo skimmer e lo scarico principale, regolare la valvola in modo da fornire la completa azione dello skimmer.
 - Se lo skimmer ha due aperture (linea di aspirazione e linea dello scarico principale), la linea di aspirazione è generalmente quella più lontana dal bordo della piscina. Verificare controllando il flusso.
4. Spegnerne la pompa della piscina.

Collegamento a linea di aspirazione dedicata

1. Se la linea di aspirazione non è dotata di un raccordo di sicurezza, installare l'adattatore universale. Se è presente un dispositivo di sicurezza, l'adattatore universale non è necessario.
2. Collegare alla linea di aspirazione una sezione qualsiasi del tubo flessibile senza pesi.
3. Andare alla fase Collegamento del tubo flessibile.

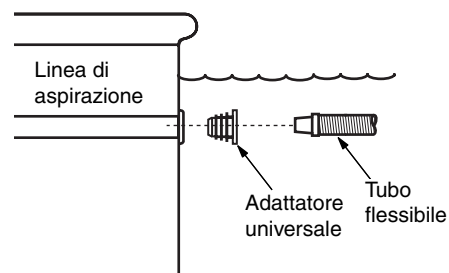

Collegamento a skimmer

1. Spingere l'adattatore universale nella linea di aspirazione sul fondo dello skimmer.
2. Inserire il regolatore di flusso nell'adattatore universale.
3. Inserire nell'apertura dello skimmer una sezione qualsiasi del tubo flessibile senza pesi e collegarla al regolatore di flusso.

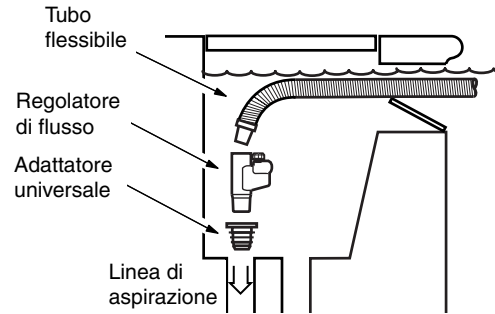

Skimmer profondo

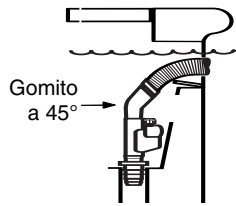

Skimmer poco profondo

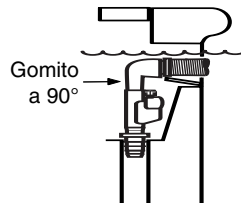

Per evitare che il tubo si attorcigli, in alcuni skimmer può rendersi necessario installare un raccordo a gomito. Per skimmer profondi, installare un gomito a 45 gradi tra il regolatore di flusso e il tubo flessibile. Per skimmer poco profondi, usare un gomito a 90 gradi.

Collegamento del tubo flessibile

1. Mettere da parte le due sezioni di tubo con pesi.
2. Collegare le sezioni di tubo rimanenti accoppiando gli attacchi in modo sicuro.
3. Collegare le due sezioni con pesi.
4. Collegare il tubo flessibile così montato alla sezione collegata alla piscina.

2

Regolazione della lunghezza del tubo di aspirazione in modo che si adatti a quella della piscina

Con il tubo flessibile collegato alla piscina, tirare l'estremità libera al punto più lontano della piscina. L'estremità del tubo deve estendersi di 1-2 sezioni di tubo oltre il punto più lontano della piscina.

Il tubo è troppo lungo? Eliminare le sezioni di tubo flessibile che non servono togliendole dalla parte centrale del tubo.

Il tubo è troppo corto? Procurarsi altre sezioni di tubo standard.

Dopo avere regolato la lunghezza del tubo, sistemare i pesi nel modo indicato.

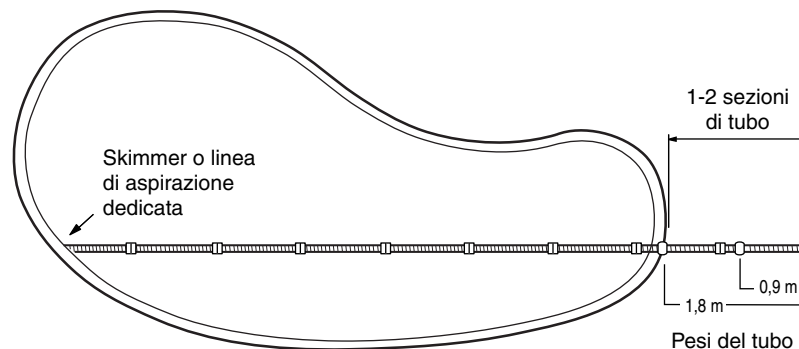

Nota: Per piscine di meno di 1,5 m di profondità, togliere un peso del tubo flessibile e posizionare un solo peso a 1,2 m dal Polaris.

3

Prova e regolazione del flusso dell'acqua

Per funzionare in modo corretto, il Polaris 140/145 deve ricevere un flusso d'acqua adeguato. Controllare il flusso di circolazione dell'acqua nella piscina usando l'indicatore di flusso.

1. Scollegare il tubo flessibile e il regolatore di flusso, se lo si usa. Riempire completamente d'acqua il tubo flessibile. Ricollegare il regolatore di flusso e il tubo.
2. Collegare l'indicatore di flusso al tubo.
3. Accendere la pompa tenendo l'indicatore di flusso sott'acqua.
4. La zona target dell'indicatore di flusso rappresenta l'intervallo corretto di flusso dell'acqua.

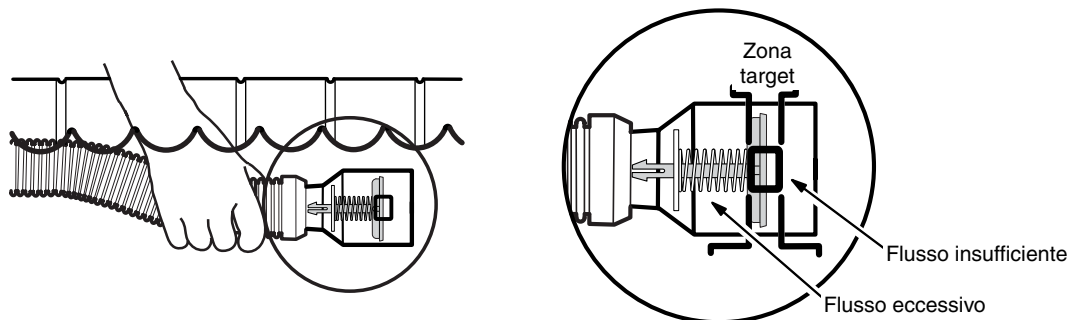

Se il flusso è insufficiente:

- Controllare che il filtro della piscina e il cestello della pompa siano puliti.
- Controllare che tutte le linee di aspirazione siano chiuse all'infuori di quella utilizzata per l'indicatore di flusso.
- Controllare l'accoppiamento delle sezioni di tubo per garantire che non ci siano perdite che possono ridurre il flusso.
- Nelle piscine con linea di aspirazione dedicata, regolare la valvola di regolazione del flusso dell'acqua situata nell'area dell'apparecchiatura finché l'indicatore non segnali un valore rientrante nella zona target. Marcare le valvole per riferimento.
- Nelle installazioni a skimmer, ruotare la manopola del regolatore del flusso in senso orario finché l'indicatore non segnali un valore che rientra nella zona target. Se l'indicatore non si sposta nella zona target, togliere il regolatore di flusso e collegare il tubo direttamente.

Se il flusso è eccessivo:

- Nelle piscine con linea di aspirazione dedicata, regolare la valvola di regolazione del flusso dell'acqua situata nell'area dell'apparecchiatura finché l'indicatore non segnali un valore rientrante nella zona target.
 - Nelle installazioni a skimmer, ruotare la manopola del regolatore del flusso in senso antiorario finché l'indicatore non segnali un valore che rientra nella zona target. Se la manopola è già ruotata al massimo, aprire lo scarico principale (o un secondo skimmer) finché l'indicatore non segnali un valore che rientra nella zona target.
5. Spegnerne la pompa. Togliere l'indicatore del flusso mantenendo il tubo flessibile sott'acqua.

4

Montaggio del dispositivo di pulizia

1. Installare il bordo di sterzata sul fondo del dispositivo di pulizia, allineando le linguette sul bordo con le tacche sul dispositivo di pulizia. I logo sul bordo di sterzata e sul dispositivo di pulizia devono risultare dalla stessa parte.
2. Tirare il disco di superficie sul dispositivo di pulizia.
3. **Selezionare la scarpa bianca per piscine con rivestimento in vinile, piscine in fibra di vetro e piscine piastrellate; usare la scarpa grigio in tutti gli altri casi.** Installare la scarpa facendola scivolare sul fondo del dispositivo di pulizia e tirando il bordo sul dispositivo per bloccarla.
4. Inserire l'anello deflettore sul tubo flessibile e fissare in modo sicuro. Non fare scivolare l'anello deflettore sul tubo per spostarlo a una posizione diversa: toglierlo dal tubo.

Non usare l'anello deflettore in una piscina a fibra di vetro.

5. Riempire completamente d'acqua il tubo flessibile.
6. Mettere il Polaris sott'acqua e togliervi eventuale aria ruotandolo in tutte le direzioni.
7. Collegare il tubo flessibile all'articolazione tenendo il tubo e il dispositivo sott'acqua.
8. Accendere la pompa della piscina.

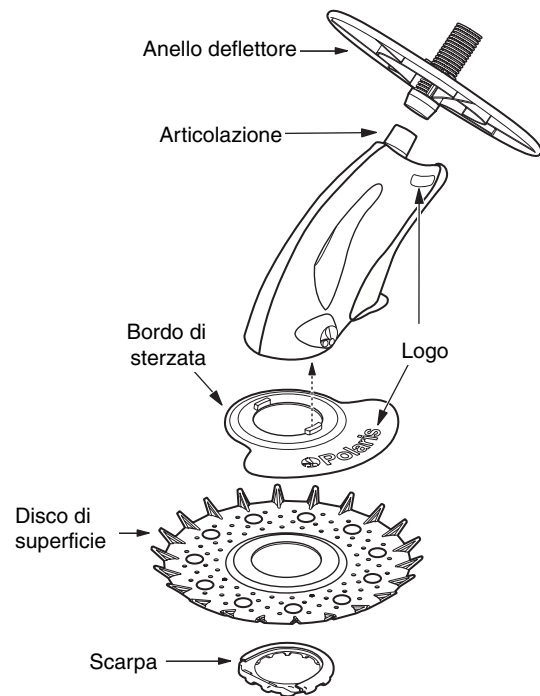

Funzionamento e manutenzione ordinaria

Il Polaris 140/145 aspira e pulisce a caso tutta la superficie della piscina accendendosi e spegnendosi quando si accende e spegne la pompa di filtrazione della piscina. La capacità del Polaris di salita lungo le pareti dipende da com'è sagomata la piscina e dal flusso d'acqua disponibile. Il dispositivo si arrampicherà meglio nelle piscine che non hanno angolature o curvature strette nel passare dal fondo alle pareti della piscina.

La **scarpa** fornisce trazione e protegge il Polaris e la superficie della piscina. Sostituirla prima che le protuberanze sul fondo si siano consumate del tutto.

Il **disco di superficie** consente al dispositivo di pulizia di arrampicarsi e togliere piccoli detriti. Sostituirlo quando il bordo esterno si è assottigliato o consumato.

Il **gruppo dell'ingresso del bypass** regola il flusso dell'acqua e permette di raccogliere i detriti più grandi. Mantenere l'ingresso libero da detriti. Sostituire il disco del bypass e l'o-ring quando siano consumati. Per accedervi, tirare indietro la piastra di superficie, allentare la vite sull'ingresso del bypass ed estrarre il gruppo dell'ingresso del bypass. Svitare il coperchio del bypass.

Sostituire la **sede della valvola a sfera** se fosse rotta, screpolata o molto consumata.

Per evitare di danneggiare il magnete con l'accumulo di detriti, pulire regolarmente il **blocco copri-magnete** e sostituirlo quando si consuma.

Regolatore di flusso

Per garantire che il Polaris funzioni sempre al massimo del rendimento, controllare regolarmente l'ingresso del regolatore di flusso e pulirlo di qualsiasi detrito.

Svuotamento del cestello della pompa

Svuotare con regolarità il cestello della pompa. Il cestello della pompa deve essere pulito con frequenza che dipende dalla quantità di detriti che vengono tolti dalla piscina.

Lavaggio del filtro della piscina

Scollegare sempre il Polaris dalla parete della piscina prima di pulire o lavare il suo filtro. Dopo avere pulito o lavato il filtro, lasciare che l'impianto di filtrazione funzioni per almeno cinque minuti prima di ricollegare il Polaris, in modo da lavare a fondo le linee di aspirazione.

Conservazione e preparazione per l'inverno

Non conservare mai il Polaris alla luce diretta del sole. Quando si ripone per l'inverno, scolare completamente tutta l'acqua (i danni dovuti al ghiaccio non sono coperti dalla garanzia). Togliere tutti i connettori e adattatori dalla linea di aspirazione dedicata o dallo skimmer. Conservare il disco di superficie e il bordo di sterzata piatti, scollegare e scolare tutte le sezioni di tubo flessibili e riporre in modo che siano diritte.

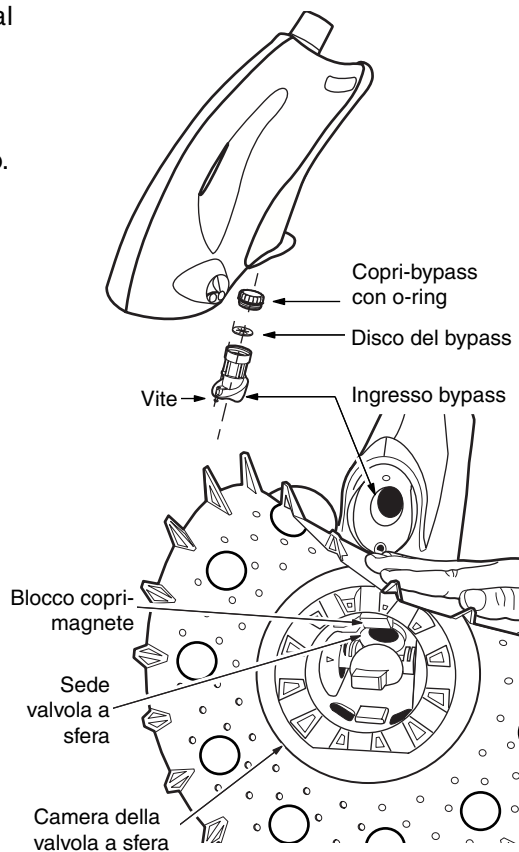

Polaris140/145

Schema esploso dei pezzi

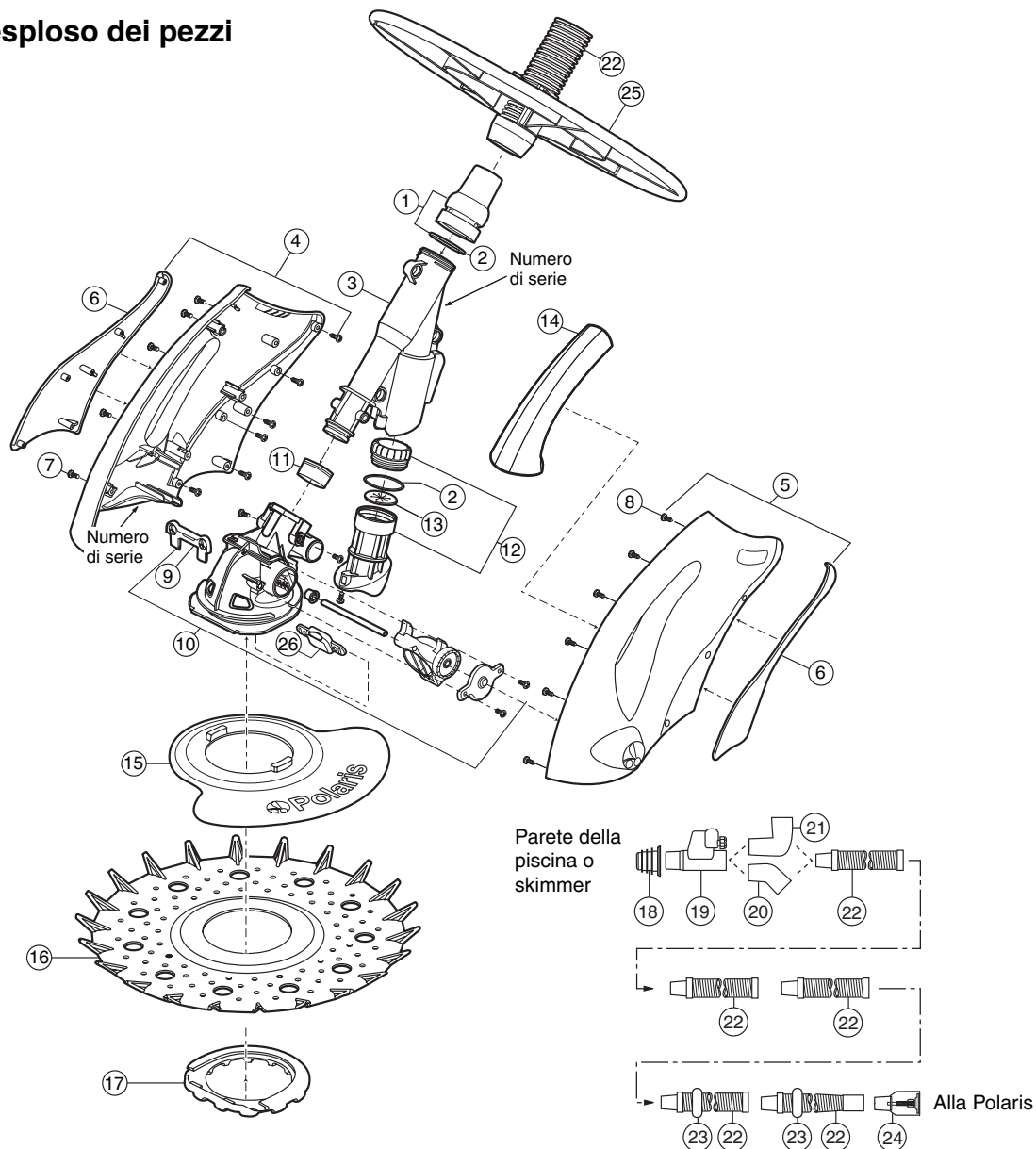

N.	Pezzo n.	Descrizione	Quantità	N.	Pezzo n.	Descrizione	Quantità
1	8-3000	Gruppo dispositivo di rotazione	1	15	8-6020	Bordo di sterzata	1
2	8-4610	O-ring, ingresso bypass e dispositivo di rotazione	2	16	8-6010	Disco di superficie*	1
3	8-5005	Telaio	1	17	8-6005	Scarpa per piscine in gunite, grigia*	1
4	8-2025	140 Gruppo involucro, lato sinistro	1	17	8-6007	Scarpa per piscine in vinile, bianca*	1
4	8-2045	145 Gruppo involucro, lato sinistro	1	18	5-7100	Adattatore universale	1
5	8-2020	140 Gruppo involucro, lato destro	1	19	5-7000	Regolatore di flusso	1
5	8-2040	145 Gruppo involucro, lato destro	1	20	5-7250	Gomito a 45 gradi	1
6	8-2058	Protezioni involucro, lato sinistro/destro	1	21	5-7200	Gomito a 90 gradi	1
7	9-100-5117	Vite, 8-32 x 3/8 di pollice	10	22	5-5570	Sezione tubo standard	12
8	8-2061	Vite, n. 6 x 3/8 di pollice	12	23	5-7300	Peso del tubo	2
9	8-4030	Blocco arresto valvola a sfera	1	24	8-7050	Indicatore di flusso	1
10	8-4005	Gruppo camera valvola a sfera	1	25	8-6050	Anello deflettore	1
11	8-5010	Sede valvola a sfera	1	26	8-4075	Blocco copri-magnete	1
12	8-4500	Gruppo ingresso del bypass	1				
13	8-4605	Disco del bypass	1				
14	8-2030	Galleggiante	1				

* Gli articoli di consumo sono esclusi dalla garanzia.

Individuazione e soluzione dei problemi

Se il dispositivo di pulizia Polaris presenta i sintomi seguenti, può rendersi necessario eseguire delle regolazioni per ripristinare le prestazioni. Per riferimento, vedere lo schema esploso dei pezzi.

Azione: il Polaris 140/145 si blocca sui gradini o contro altri ostacoli nella piscina.

- Soluzione:
1. Usando l'indicatore di flusso, verificare che il dispositivo di pulizia riceva il flusso d'acqua adeguato. Regolare in modo che sia sulla parte alta della zona target.
 2. Posizionare diversamente i raccordi a bulbo sulle linee di ritorno in modo che il flusso sposti il tubo e il dispositivo di pulizia via dagli ostacoli.
 3. Posizionare diversamente l'anello deflettore o aggiungere un secondo anello (parte n. 8-6052) se ci sono più ostacoli presenti.
 4. Ruotare il bordo di sterzata dal lato opposto del dispositivo di pulizia.
 5. Verificare che la lunghezza del tubo flessibile sia giusta e che i pesi del tubo siano in posizione corretta.
 6. Togliere dalla piscina attrezzature non necessarie o installare una protezione scaletta (parte n. G21).

Azione: il Polaris 140/145 è lento e si muove con meno potenza del solito.

- Soluzione:
1. Usando l'indicatore di flusso, verificare che il dispositivo di pulizia riceva il flusso adeguato.
 2. Pulire il filtro della piscina e il cestello della pompa.
 3. Capovolgere il dispositivo di pulizia e togliere i detriti dalla camera della valvola a sfera e dall'ingresso del bypass.
 4. Controllare che la scarpa e la sede della valvola a sfera non mostrino segni di consumo. Sostituire se necessario.
 5. Rimuovere l'ingresso del bypass per controllare il disco del bypass e l'o-ring e verificare che non siano danneggiati o consumati. Sostituire se necessario.

Azione: il Polaris 140/145 ha smesso di funzionare.

- Soluzione:
1. Usando l'indicatore di flusso, verificare che il dispositivo di pulizia riceva il flusso d'acqua adeguato.
 2. Capovolgere il dispositivo di pulizia e togliere i detriti dalla camera della valvola a sfera e dall'ingresso del bypass.
 3. Controllare che la scarpa e la sede della valvola a sfera non mostrino segni di consumo. Sostituire se necessario.
 4. Rimuovere l'ingresso del bypass per controllare il disco del bypass e l'o-ring e verificare che non siano danneggiati o consumati. Sostituire se necessario.

Azione: il Polaris sembra bloccarsi ripetutamente al livello dell'acqua.

- Soluzione:
1. Usando l'indicatore di flusso, verificare che il dispositivo di pulizia riceva il flusso d'acqua adeguato. Regolare il flusso in modo che sia verso il basso della zona target.
 2. Controllare che il regolatore del flusso sia libero da detriti.
 3. Posizionare il peso del tubo più lontano dal dispositivo di pulizia o aggiungere un altro peso.

Azione: il Polaris 140/145 non si sposta su tutta la superficie della piscina.

- Soluzione:
1. Usando l'indicatore di flusso, verificare che il dispositivo di pulizia riceva il flusso adeguato.
 2. Verificare che la lunghezza del tubo flessibile sia giusta e che i pesi siano in posizione corretta.
 3. Ruotare il bordo di sterzata dal lato opposto del dispositivo di pulizia.
 4. Verificare che l'articolazione si muova liberamente.
 5. Posizionare diversamente i raccordi a bulbo installati sulla linea di ritorno in modo che il flusso muova il tubo flessibile e il dispositivo di pulizia in tutti i punti della piscina.

Azione: il tubo flessibile s'ingarbuglia.

- Soluzione:
1. Usando l'indicatore di flusso, verificare che il dispositivo di pulizia riceva il flusso adeguato.
 2. Verificare che l'articolazione si muova liberamente.
 3. Se l'installazione usa una linea di aspirazione dedicata, installare il gomito a 45°, angolandolo verso l'alto, e collegarvi il tubo.

Azione: durante il funzionamento escono delle bolle d'aria dalla linea di ritorno.

- Soluzione:
1. Usando l'indicatore di flusso, verificare che il dispositivo di pulizia riceva il flusso adeguato.
 2. Verificare che le connessioni del tubo flessibile siano sicure. Controllare che non ci siano perdite dal tubo.
 3. Verificare che le connessioni e adattatori dello skimmer siano sicuri.

Informações importantes

- Sempre que limpar ou fizer a contra lavagem do filtro da piscina desligue o Polaris da parede da piscina.
- Depois de limpar ou fazer a contra lavagem, permita que o sistema de filtração funcione durante, pelo menos, 5 minutos antes de conectar novamente o Polaris.
- Purgue a tubulação nova antes de instalar o Polaris.
- Não use o Polaris para retirar pó de gesso ou massa fina de piscinas novas.
- Nunca toque no Polaris enquanto este estiver a funcionar.
- Quando não estiver em funcionamento, use sempre a alça para erguer o aspirador.
- Sempre que algum banhista utilizar a piscina, retire o Polaris.
- Retire sempre o Polaris da piscina antes de qualquer tratamento químico intensivo (choque).
- Quando estiver fora da piscina, mantenha o disco de superfície e a saia de direcção numa posição horizontal para evitar deformações.

Para contactar o serviço técnico ou a assistência ao cliente:

- Envie o cartão da garantia imediatamente.
- Assistência on-line: www.polarispool.com
- Para entrar em contacto com a Polaris:

US and Canada

Customer Service
2620 Commerce Way
Vista, CA 92081-8438
1-800-822-7933

Polaris 140/145 Garantia

Agradecemos a sua escolha e confiança depositada na marca Polaris 140/145. Este produto foi concebido, fabricado e verificado usando do maior cuidado para assegurar completa satisfação.

A garantia é válida por 2 anos a partir da data de facturação ao primeiro utilizador.

ATENÇÃO: UTILIZAÇÃO DO POLARIS 140/145 EM PISCINAS DE FIBRA DE VIDRO OU REVESTIDAS DE VINIL

PISCINAS REVESTIDA DE VINIL: Alguns acabamentos de revestimento de vinil são particularmente susceptíveis a um desgaste rápido da superfície ou desaparecimento do padrão causado por diversos objectos que entram em contacto com a superfície de vinil, tais como escovas de piscina, brinquedos, bóias, fontes, distribuidores flutuantes de cloro e aspiradores automáticos de piscinas. Alguns acabamentos de revestimento de vinil podem ficar bastante arranhados ou desgastados devido a uma acção tão simples como escovar a superfície com uma escova de limpar piscinas. A tinta do acabamento também pode sair durante o processo de instalação ou quando entra em contacto com objectos na piscina. Para melhorar o desempenho do Polaris 140/145 e reduzir a possibilidade de desaparecimento do acabamento, abrasão ou marcas, a Polaris recomenda que o consumidor use a ponteira branca que acompanha o produto, e não a cinzenta. O uso da ponteira cinzenta numa piscina de vinil anula a garantia da Polaris. A Polaris não assume responsabilidade nem a Garantia Limitada cobre remoções do acabamento, abrasões ou marcas nos revestimentos de vinil.

PISCINAS DE FIBRA DE VIDRO: O anel deflector não deve ser usado em piscinas de fibra de vidro. A Polaris não assume responsabilidade nem a Garantia Limitada cobre os danos causados por anéis deflectores em piscinas de fibra de vidro.

Introdução

Parabéns pela aquisição do seu novo aspirador automático de piscina. Agradecemos a sua escolha do Polaris. O Polaris 140/145 foi concebido para funcionar de modo eficiente e seguro durante muitos anos.

Como a maioria dos aparelhos mecânicos, o Polaris necessita de ajustes periódicos, manutenção de rotina e substituição de certas peças muito usadas. O Polaris deve ocasionalmente passar por uma revisão no distribuidor local da Polaris ou numa oficina autorizada.

Insista sempre na aplicação de peças originais Polaris. As peças não-originais da Polaris não são fabricadas de acordo com nossas especificações. Tais peças podem prejudicar o funcionamento do Polaris ou até mesmo danificá-lo.

Aspirador completo Polaris 140/145

- | | |
|------------------------------|---------------------------|
| 1. Corpo do aspirador | 7. Adaptador universal |
| 2. Saia de direcção | 8. Regulador de fluxo |
| 3. Disco de superfície | 9. Pesos de mangueira (2) |
| 4. Ponteira | 10. Indicador de fluxo |
| 5. Anel deflector | 11. Cotovelo de 45° |
| 6. Secções de mangueira (12) | 12. Cotovelo de 90° |

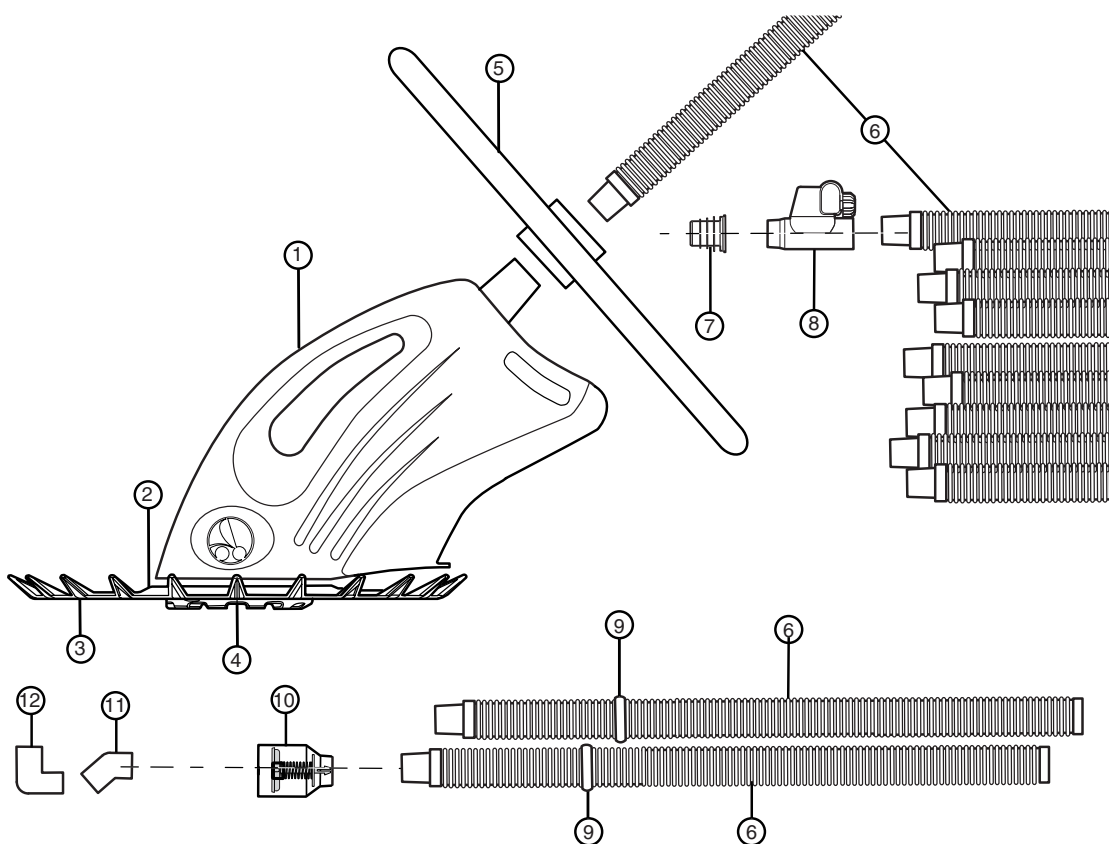

Instruções para la instalación rápida

1

Identifique o tipo de conexão da piscina e conecte a mangueira

O Polaris 140/145 vem equipado para conectar-se a uma conduta de aspiração exclusiva ou a um skimmer.

A conduta de aspiração exclusiva consiste num cano de 3,8 cm (1,5 pol.) a 5 cm (2 pol.), geralmente localizado cerca de 15 cm a 30 cm abaixo da superfície da água, no meio da parede mais comprida da piscina.

Existem diversos tipos de skimmers disponíveis, dependendo do plano da piscina. Alguns dos tipos de skimmers mais comuns encontram-se descritos aqui. Para obter mais informações, entre em contacto com a Assistência ao Cliente.

Antes da instalação:

1. Certifique-se de que o filtro da piscina e o cesto da bomba estão limpos.
 - ➔ Anote a pressão do filtro da piscina (libras por polegada quadrada ou psi) quando o filtro estiver limpo. Sempre que a pressão do filtro se apresentar 5 a 10 psi acima da pressão normal anotada, limpe o filtro.
2. Veja se existe uma conduta de aspiração exclusiva disponível para a instalação.
3. Se não houver uma conduta de aspiração exclusiva, será usada a instalação do skimmer.
 - Identifique a localização de todas os skimmers.
 - Use o skimmer que se encontra mais próximo do meio da parede mais comprida para conectar o Polaris. Se existirem dois, use o que estiver mais próximo do equipamento da piscina.
 - Bloqueie o fluxo que vai ao dreno principal e todos os skimmers que não irão ser usados pelo Polaris. Se a piscina não tiver uma válvula para regular o fluxo que vai a cada skimmer, bloqueie o fluxo na conduta de aspiração.
 - Retire a tampa do skimmer, o cesto e todas as outras válvulas, bóias ou tampas.
 - Se o skimmer tiver uma válvula de desvio para controlar o fluxo de água entre o skimmer e o dreno principal, ajuste a válvula para uma acção total de skimmer.
 - Se o skimmer tiver duas aberturas (conduta de aspiração e dreno principal), a conduta de aspiração geralmente é aquela que se encontra mais afastada da borda da piscina. Confirme verificando o fluxo.
4. Desligue a bomba da piscina.

Como conectar a conduta de aspiração exclusiva

1. Se a conduta de aspiração não tiver um acessório de segurança de vácuo, instale o adaptador universal. Caso exista um acessório de segurança, não é necessário instalar o adaptador universal.
2. Conecte qualquer secção de mangueira sem pesos na conduta de aspiração exclusiva.
3. Passe para a etapa Conexão da Mangueira.

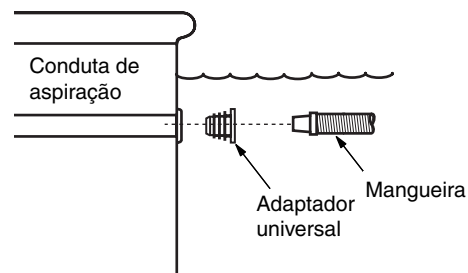

Conexão do skimmer

1. Empurre o adaptador universal para dentro da conduta de aspiração no fundo do skimmer.
2. Insira o regulador de fluxo no adaptador universal.
3. Passe qualquer secção de mangueira sem pesos através da abertura do skimmer e conecte-a ao regulador de fluxo.

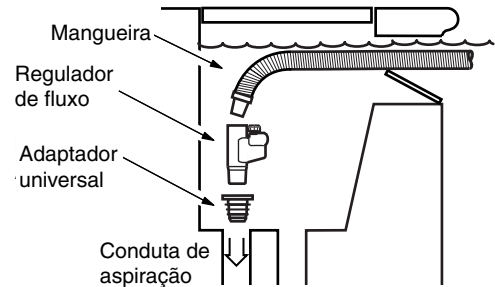

Skimmer profundo

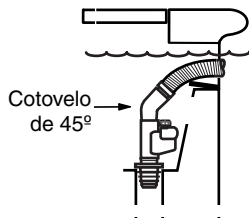

Skimmer de pouca profundidade

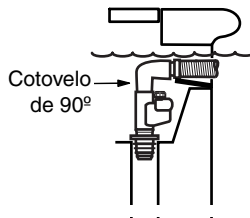

Em alguns skimmers pode ser necessário instalar um conector em cotovelo para evitar que a mangueira se dobre. Para skimmers profundos, instale um cotovelo de 45 graus entre o regulador de fluxo e a mangueira. Para skimmers de pouca profundidade, use um cotovelo de 90 graus.

Conexão da mangueira

1. Separe as duas secções com pesos de mangueira.
2. Conecte as outras secções de mangueira juntando os terminais firmemente.
3. Junte as duas secções de mangueira com pesos.
4. Conecte a mangueira montada na secção de mangueira que já se encontra presa na piscina.

2

Ajuste a mangueira de aspiração de acordo com o comprimento da piscina

Com a mangueira ligada à piscina, puxe a extremidade solta até ao ponto mais distante da piscina. A extremidade da mangueira deverá estender-se entre uma e duas secções de mangueira para além do ponto mais afastado da piscina.

Mangueira comprida demais? Retire as secções de mangueira em excesso do meio da mangueira.

Mangueira curta demais? Compre mais secções de mangueira padrão.

Após ajustar o comprimento da mangueira, coloque os pesos da mangueira como ilustrado.

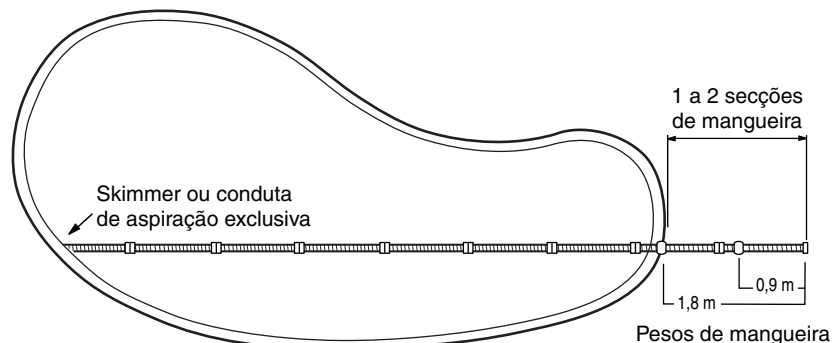

Observação: Para piscinas com menos de 1,5 metros de profundidade, retire um peso da mangueira e coloque um único peso a 1,2 metros de distância do Polaris.

3

Teste e ajuste do fluxo de água

Para que funcione correctamente, o Polaris 140/145 deverá receber um fluxo apropriado de água. Examine o fluxo de água disponível da piscina com o indicador de fluxo.

1. Desconecte a mangueira e o regulador de fluxo, se usado. Encha a mangueira completamente com água. Conecte novamente o regulador de fluxo e a mangueira.
2. Conecte o indicador de fluxo na mangueira.
3. Mantendo o indicador de fluxo submerso na água, ligue a bomba.
4. A área alvo do indicador de fluxo representa o intervalo de fluxo de água correcto.

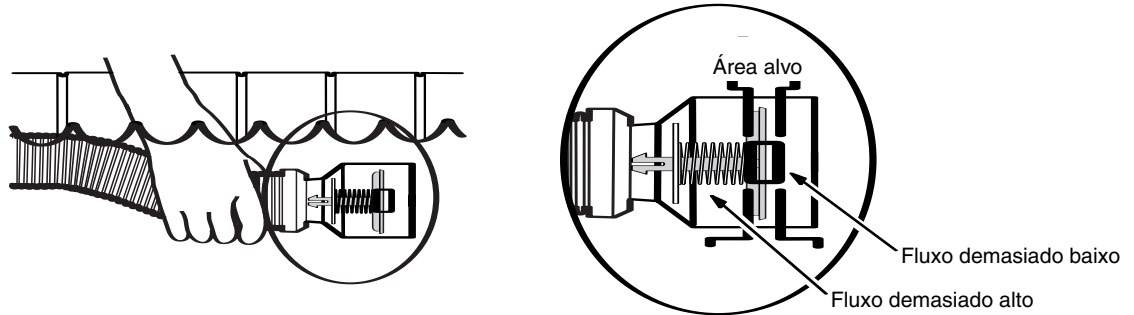

No caso de fluxo **demasiado baixo**:

- Verifique se o filtro da piscina e o cesto da bomba estão limpos.
- Verifique se todas as condutas de aspiração estão fechadas, com excepção da conduta utilizada pelo indicador de fluxo.
- Examine os terminais e as conexões da mangueira para detectar a possível existência de fugas causadoras da perda de fluxo.
- Para instalações com condutas de aspiração exclusivas, ajuste a válvula na área do equipamento que controla o fluxo de água para a conduta de aspiração até que o indicador se encontre dentro da área alvo. Marque as válvulas como referência.
- Em instalações com skimmers: rode o botão do regulador de fluxo no sentido dos ponteiros dum relógio até que o indicador se encontre dentro da área alvo. Se o indicador não passar para a área alvo, retire o regulador de fluxo e conecte a mangueira directamente.

No caso de fluxo **demasiado alto**:

- Em instalações com condutas de aspiração exclusivas, ajuste a válvula na área do equipamento que controla o fluxo de água para a conduta de aspiração exclusiva até que o indicador esteja dentro da área alvo.
 - Em instalações com skimmers: rode o botão do regulador de fluxo em sentido inverso aos dos ponteiros dum relógio até que o indicador se encontre dentro da área alvo. Se rodar completamente o botão, abra o dreno principal (ou um segundo skimmers, se disponível) até que o indicador se encontre dentro da área alvo.
5. Desligue a bomba. Mantenha a mangueira submersa na água e retire o indicador de fluxo.

4

Montagem do aspirador

1. Instale a saia de direcção na parte de baixo do aspirador, alinhando as abas da saia com os entalhes do aspirador. Os logótipos da saia de direcção e do aspirador devem ficar do mesmo lado.
2. Puxe o disco de superfície para dentro do aspirador.
3. **Escolha a ponteira branca para piscinas de vinil, fibra de vidro e azulejos, e a ponteira cinzenta para todas as outras instalações.** Coloque a ponteira fazendo-a deslizar para o fundo do aspirador e puxando a aleta para o aspirador para travar em posição.
4. Deslize o anel deflector na mangueira e prenda o terminal. Para reposicionar o anel deflector, retire-o da mangueira; não o deslize.

Não use o anel deflector em piscinas de fibra de vidro.

5. Encha a mangueira completamente com água.
6. Submirja o Polaris e retire o ar de dentro do aspirador rodando-o em todas as direcções.
7. Quando a mangueira e o aspirador de piscina estiverem submersos na água, conecte a mangueira na articulação.
8. Ligue a bomba da piscina.

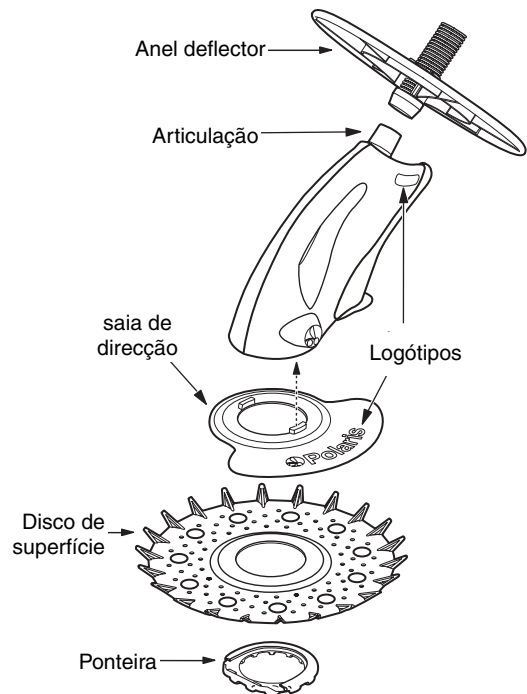

Funcionamento e manutenção de rotina

O Polaris 140/145 entra e sai do ciclo com a bomba do filtro da piscina aspirando e limpando todas as superfícies aleatoriamente por toda a piscina. A capacidade ascensional do Polaris depende da forma da piscina e do fluxo de água disponível. A sua capacidade ascensional oferece um melhor desempenho em piscinas sem ângulos acentuados ou curvas na transição entre o fundo da piscina e a parede da piscina.

A **ponteira** fornece tracção e protege o Polaris e o fundo da piscina. Substitua a ponteira antes das protuberâncias do fundo ficarem gastas.

O **disco de superfície** permite que o aspirador recolha pequenos detritos e escale as paredes. Substitua-o quando a borda externa se apresentar fina ou gasta.

A **unidade de válvula de passagem auxiliar** regula o fluxo de água e permite a recolha de detritos mais volumosos. Mantenha a abertura livre de detritos. Substitua o disco desviador e o anel em O quando estiverem gastos. Para obter acesso a estas peças, retire o disco de superfície, afrouxe o parafuso na válvula de passagem auxiliar e retire a unidade de válvula de passagem auxiliar. Desparafuse a tampa da passagem auxiliar.

Substitua a **sede da válvula de esfera** se esta estiver dilacerada, rachada ou muito gasta.

Para evitar danos no magneto causados pela acumulação de detritos, limpe frequentemente a **protecção da tampa magnética** e substitua-a quando estiver gasta.

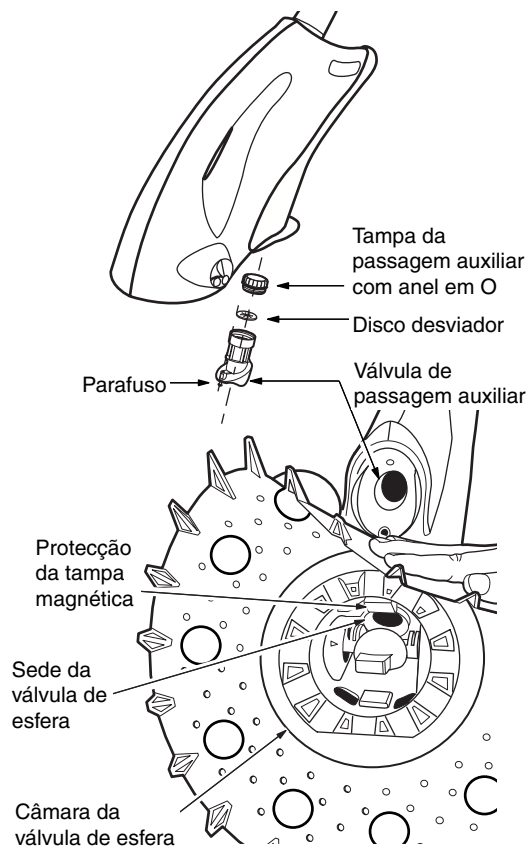

Regulador de fluxo

Para que o Polaris funcione com o máximo de eficiência, verifique periodicamente a entrada do fluxo regulador e retire os detritos.

Como esvaziar o cesto da bomba

Esvazie o cesto da bomba com frequência. Quanto mais detritos houver na piscina, maior a frequência com que o cesto da bomba deve ser esvaziado.

Contra lavagem do filtro da piscina

Quando limpar ou proceder à contra lavagem do filtro da piscina, desconecte sempre o Polaris da parede da piscina. Depois da limpeza ou da contra lavagem, aguarde que o sistema de filtro funcione durante, pelo menos, 5 minutos, a fim de purgar as linhas de aspiração, antes de reconectar o Polaris.

Armazenagem e preparação para o Inverno

Nunca guarde o Polaris sob luz solar directa. Quando proceder à armazenagem durante a passagem do Inverno, escorra toda a água (os danos causados por congelamento não são cobertos pela garantia). Retire todos os conectores e adaptadores do skimmer ou da conduta de aspiração exclusiva. Guarde o disco de superfície e a saia de direcção numa posição horizontal; as secções de mangueira deverão ser armazenadas separadas, drenadas e direitas.

Polaris140/145

Diagrama ilustrativo de peças

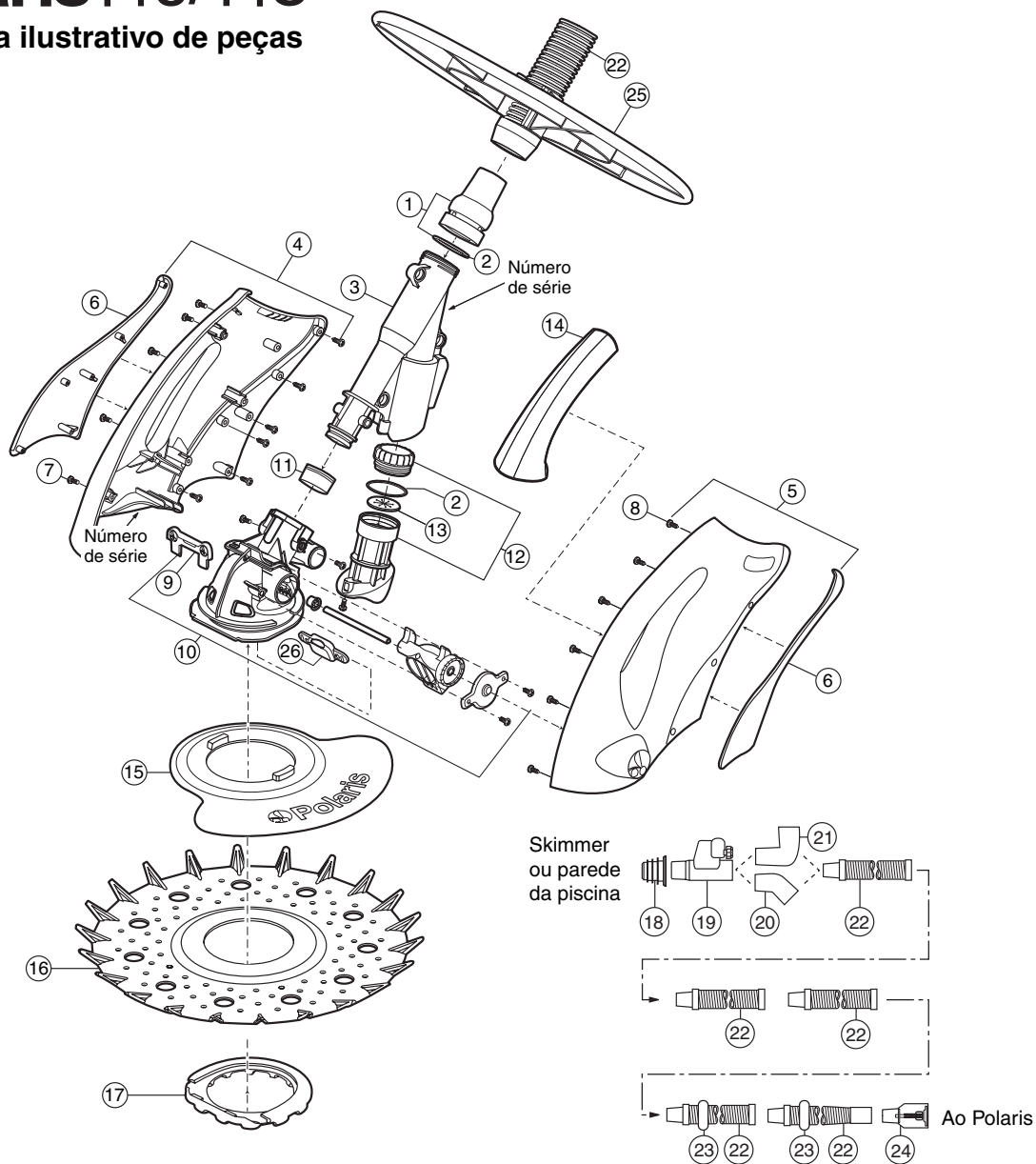

Nº	Peça #	Descrição	Quant.	Nº	Peça #	Descrição	Quant.
1	8-3000	Montagem da articulação	1	14	8-2030	Bóia	1
2	8-4610	Anel em O, válvula de passagem auxiliar e articulação	2	15	8-6020	Saia de direcção	1
3	8-5005	Estrutura	1	16	8-6010	Disco de superfície*	1
4	8-2025	140 Conjunto da carcaça, lado esquerdo	1	17	8-6005	Ponteira para piscinas de betão projectado (Sistema Gunitite), cinzenta*	1
4	8-2045	145 Conjunto da carcaça, lado esquerdo	1	17	8-6007	Ponteira para piscinas de vinil, branca*	1
5	8-2020	140 Conjunto da carcaça, lado direito	1	18	5-7100	Adaptador universal	1
5	8-2040	145 Conjunto da carcaça, lado direito	1	19	5-7000	Regulador de fluxo	1
6	8-2058	Protectores da carcaça, lado esquerdo/direito	1	20	5-7250	Cotovelo de 45°	1
7	9-100-5117	Parafuso de cabeça chata, 8-32 x 3/8 pol.	10	21	5-7200	Cotovelo de 90°	1
8	8-2061	Parafuso de cabeça chata, nº 6, 3/8 pol.	12	22	5-5570	Mangueira padrão, única	12
9	8-4030	Batente da válvula de esfera	1	23	5-7300	Peso da mangueira	2
10	8-4005	Unidade da câmara da válvula de esfera	1	24	8-7050	Indicador de fluxo	1
11	8-5010	Sede da válvula de esfera	1	25	8-6050	Anel deflector	1
12	8-4500	Unidade de válvula de passagem auxiliar	1	26	8-4075	Protecção da tampa magnética	1
13	8-4605	Disco desviador	1				

* Os elementos sujeitos a desgaste não estão cobertos pela garantia.

Identificação e solução de problemas

Se o aspirador Polaris apresentar uma das acções abaixo indicadas, pode ser necessário fazer alguns ajustes para restabelecer o funcionamento correcto. Consulte o diagrama de peças (vista explodida) para obter as referências das peças.

Acção: O Polaris 140/145 fica encravado nos degraus ou em outros obstáculos da piscina.

- Solução:
1. Usando o indicador de fluxo, verifique se o fluxo de água para o aspirador é adequado. Ajuste para o máximo dentro do intervalo alvo.
 2. Reposicione os encaixes de olhal das linhas de retorno de modo que o fluxo afaste a mangueira e o aspirador dos obstáculos.
 3. Reposicione o anel deflector ou adicione outro anel deflector (peça nº 8-6052) se existirem vários obstáculos.
 4. Rode a saia de direcção para o lado oposto do aspirador.
 5. Verifique se a mangueira está adaptada ao comprimento adequado e se os pesos da mangueira estão posicionados correctamente.
 6. Retire todas as ferragens desnecessárias da piscina ou instale uma Protecção de Escada (peça nº G21).

Acção: O Polaris 140/145 move-se lentamente, funcionando com menos força do que o normal.

- Solução:
1. Usando o indicador de fluxo, verifique se o fluxo para o aspirador é adequado.
 2. Limpe o filtro da piscina e o cesto da bomba.
 3. Inverta o aspirador ao contrário, limpe os detritos da câmara da válvula de esfera e da válvula de passagem auxiliar.
 4. Examine a ponteira e a sede da válvula de esfera para verificar se existem indícios de desgaste. Substitua se necessário.
 5. Retire a válvula de passagem auxiliar para detectar a possível existência de gastos excessivos ou danos no disco desviador e no anel em O. Substitua se necessário.

Acção: O Polaris 140/145 parou de funcionar.

- Solução:
1. Usando o indicador de fluxo, verifique se o fluxo de água para o aspirador é adequado.
 2. Inverta o aspirador ao contrário, limpe os detritos da câmara da válvula de esfera e da válvula de passagem auxiliar.
 3. Examine a ponta e a sede da válvula de esfera para detectar possíveis indícios de desgaste. Substitua se necessário.

4. Retire a válvula de passagem auxiliar para examinar o disco desviador e o anel em O quanto a danos ou desgaste excessivo. Substitua se necessário.

Acção: **O Polaris 140/145 parece encravar-se repetidamente na linha da água.**

- Solução:
1. Usando o indicador de fluxo, verifique se o fluxo de água para o aspirador é adequado. Ajuste o fluxo para o mínimo dentro do intervalo alvo.
 2. Verifique se o regulador de fluxo não tem detritos.
 3. Coloque o peso da mangueira mais afastado do aspirador ou acrescente mais pesos de mangueira.

Acção: **O Polaris 140/145 não passa por todas as áreas da piscina.**

- Solução:
1. Usando o indicador de fluxo, verifique se o fluxo para o aspirador é adequado.
 2. Veja se a mangueira está adaptada ao comprimento adequado e se os pesos estão posicionados correctamente.
 3. Rode a saia de direcção para o outro lado do aspirador.
 4. Certifique-se de que a articulação roda livremente.
 5. Reposicione os encaixes de olhal instalados nas linhas de retorno de modo que o fluxo mova a mangueira e o aspirador abrangendo todas as áreas da piscina.

Acção: **A mangueira fica emaranhada.**

- Solução:
1. Usando o indicador de fluxo, verifique se o fluxo para o aspirador é adequado.
 2. Certifique-se de que a articulação roda livremente.
 3. Se estiver instalado numa conduta de aspiração exclusiva, conecte o cotovelo de 45°, vire-o para cima e conecte a mangueira.

Acção: **Bolhas de ar saem da linha de retorno durante o funcionamento.**

- Solução:
1. Usando o indicador de fluxo, verifique se o fluxo para o aspirador é adequado.
 2. Verifique se as conexões da mangueira estão firmes. Examine as mangueiras para detectar possíveis existências de fugas.
 3. Verifique se as conexões do skimmer e dos adaptadores estão firmes.



EC DECLARATION OF CONFORMITY

Manufacturer The Products are manufactured and marked with CE by: _____

Polaris Pool Systems, Inc. ("Polaris")
2620 Commerce Way
Vista, CA 92081-8438 USA
Telephone: 760-599-9600
Facsimile: 760-597-1239
E-mail: polaris@polarispool.com

Products The Products Declared herein are: _____
Polaris 140 and Polaris 145

Directives The Products are in conformity with the following Directives: _____
Machinery Safety Directive 98/37/EC

Specifications The Products also comply with the following international and harmonized
domestic standards: _____
None. There are no known standards for swimming pool cleaning equipment.

Declaration _____

I hereby declare that the equipment named above has been designed to comply with the relevant sections of the above referenced specifications. The unit complies with all essential requirements of the directives. I declare under sole responsibility that the foregoing information is true and correct.

David Peterson
David Peterson, Vice President Engineering

12-Sep-02
Date



2620 Commerce Way, Vista, CA 92081-8438 • 760-599-9600 • 1-800-822-7933

www.polarispool.com