

- 1 Graças à sua fácil montagem, você poderá utilizar o limpador automático em apenas uns minutos. É recomendável seguir as instruções pormenorizadamente.
- 1 Thanks to its easy assembly, you'll be able to use your automatic cleaner in a few minutes. Follow carefully the instructions.
- 1 Grâce à son montage simplifié, vous allez pouvoir utiliser votre nettoyeur automatique en quelques minutes. Suivez bien les instructions.
- 1 Gracias a su fácil montaje, usted puede utilizar su limpiador automático en pocos minutos. Se recomienda seguir al detalle las instrucciones.
- 1 Aufgrund der einfachen Montage können Sie den Automatikreiniger in nur wenigen Minuten verwenden.
- 1 Grazie al montaggio semplificato, potrete usare il vostro pulitore automatico in pochi minuti. Seguite bene le istruzioni.

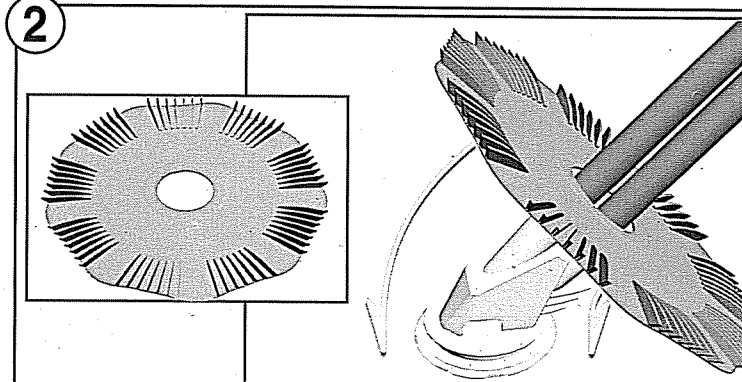

- 2 Descer a peça "B" até à base da parte "A" e encaixá-la no aro.
- 2 Pull the skirt "B" down to the base of part "A" and clip it onto the groove.
- 2 Faire descendre la jupe "B" jusqu'à la base de la pièce "A" et l'insérer dans l'anneau.
- 2 Bajar la pieza "B" hasta la base de la parte "A" y encajarla en el aro.
- 2 Ziehen Sie den Schürze "B" hinunter zur Grundfläche des Teils "A" und befestigen Sie ihn am dem Sitz.
- 2 Far scendere il disco "B" fino alla base del pezzo "A" ed inserirlo nell'anello.

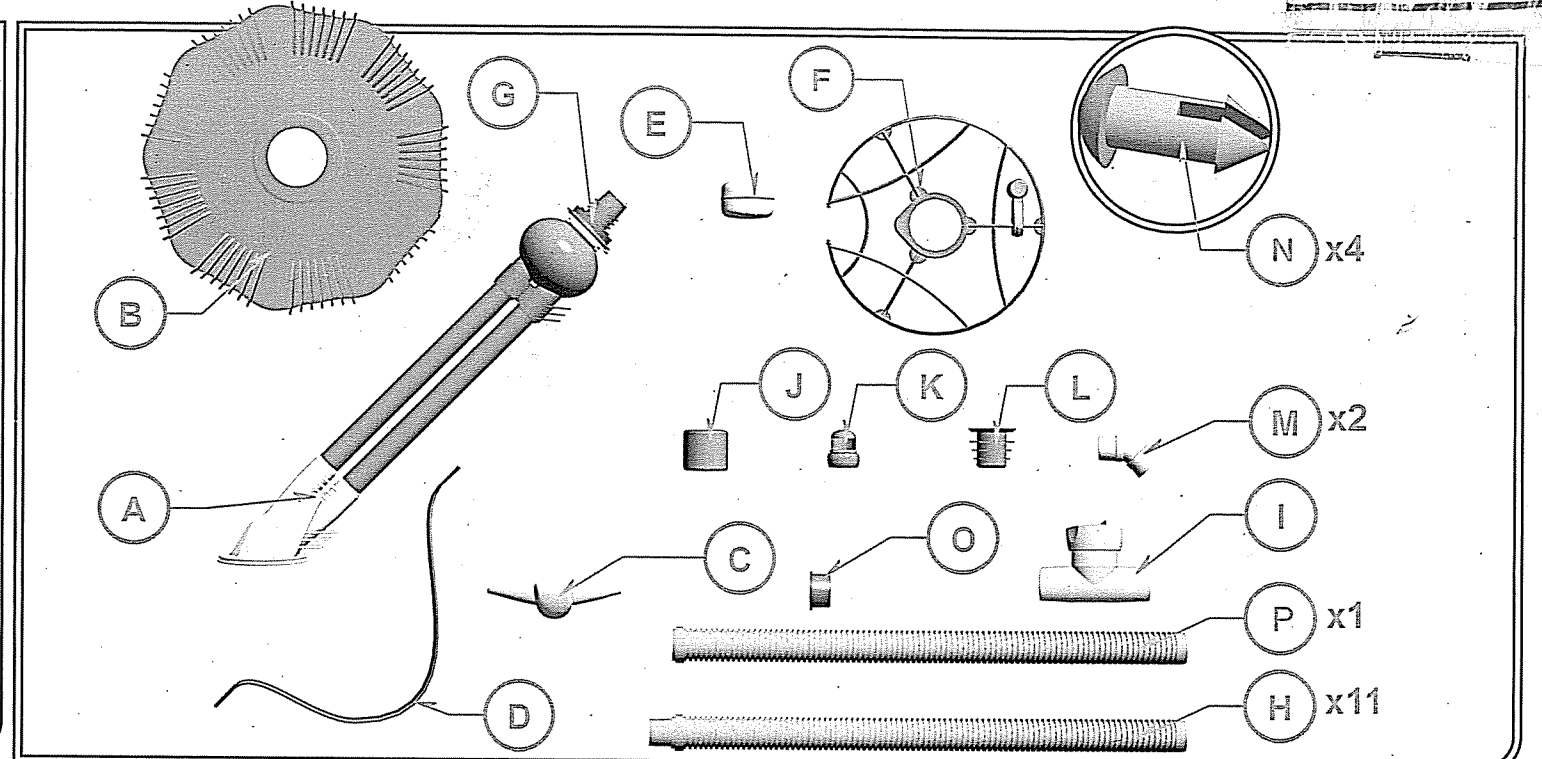
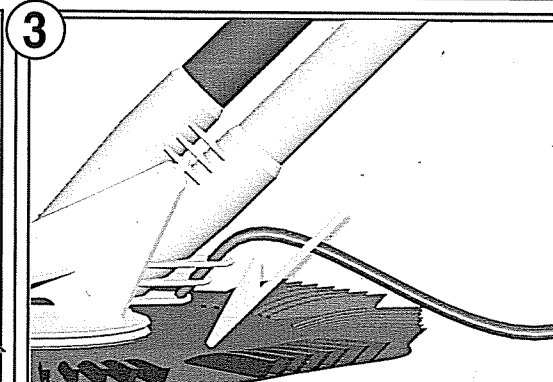

- 3 Inserir o pára-choques "D" nas três palhetas da parte superior da peça "A" e nas de abaixo.
- 3 Insert the bumper "D" through the three slots at the base and at the top of part "A".
- 3 Insérer le pare choc "D" dans les trois ailettes du bas et du haut de la pièce "A".
- 3 Insertar el parachoques "D" en las tres aletas de la parte superior de la pieza "A" y en las de abajo.
- 3 Setzen Sie den Dämpfer "D" durch die drei Sprossen an der Unterseite und Oberseite von Teil "A" ein.
- 3 Inserire il paracolpi "D" nelle tre alette in basso e alto nel pezzo "A".

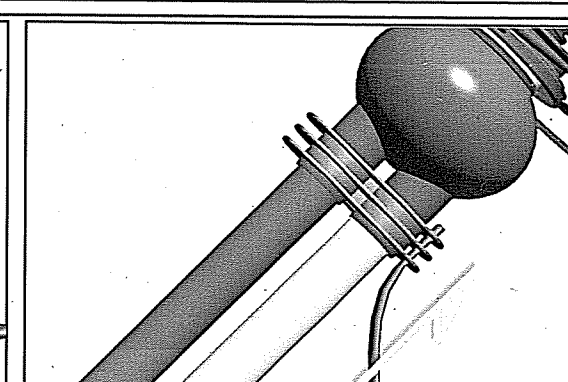

- 4 Introduzir a peça "E" no aro "F".
- 4 Insert the float "E" into the opening of top ring "F".
- 4 Insérer le flotteur "E" entre les griffes de l'anneau "F".
- 4 Insertar la pieza "E" en el aro "F".
- 4 Setzen Sie den Schwimmer "E" in die Öffnung des obersten Ringes "F" ein.
- 4 Inserire il galleggiante "E" tra i ganci dell'anello "E".

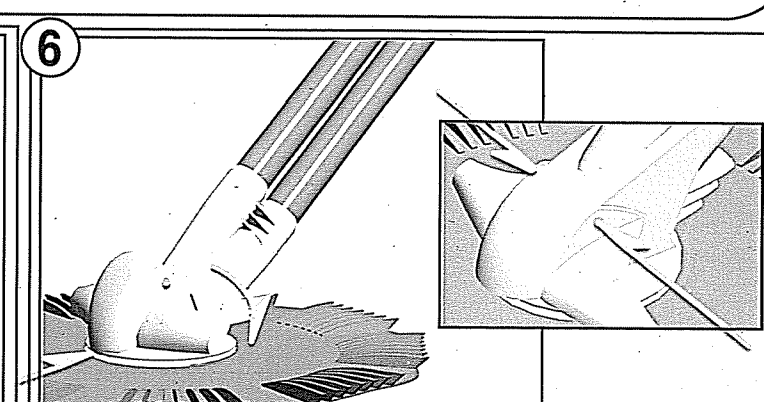
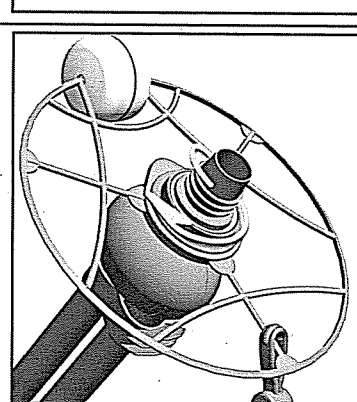
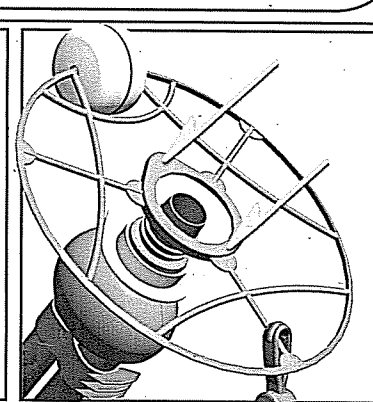
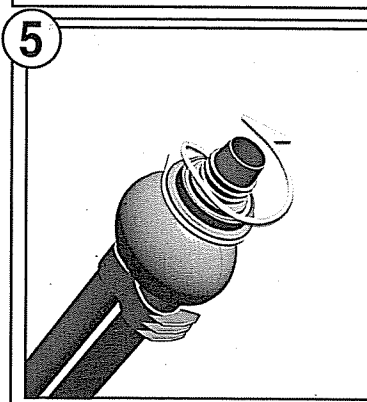

- 5 Desaparafusar a peça "G" da parte superior da peça "A" e cobrir o aro "F" respeitando o sentido da montagem (bóia na parte da frente) e aparafusar de novo a peça "G".
- 5 Unscrew the nut "G" from the top of part "A", and place the top ring "F" in position with the float in front; screw the nut "G" back on to secure the top ring "F".
- 5 Dévisser l'écrou "G" du haut de la partie "A", puis placer l'anneau "F" en respectant le sens du montage (flotteur sur l'avant), puis

- 6 Encaixar a cobertura "C" na parte inferior da peça "A", conforme aparece no desenho e segurar com as cavilhas "N".
- 6 Slide the cover "C" onto the base of part "A" as shown on the drawing, and secure it using pins "N".
- 6 Glisser la coque "C" sur la partie basse de la pièce "A" comme montré sur le dessin,

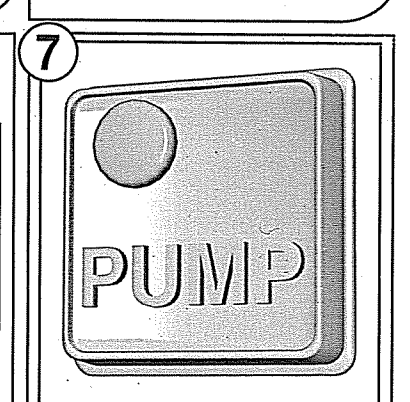

- 7 Desligar a bomba da piscina.
- 7 Turn Off the pump of your pool.
- 7 Arrêter votre pompe de piscine.

- Faire descendre la jupe "B" jusqu'à la base de la pièce "A" et l'insérer dans l'anneau.
- Bajar la pieza "B" hasta la base de la parte "A" y encajarla en el aro.
- Ziehen Sie den Schürze "B" hinunter zur Grundfläche des Teils "A" und befestigen Sie ihn am dem Sitz.
- Far scendere il disco "B" fino alla base del pezzo "A" ed inserirlo nell'anello.

- Insérer le pare choc "D" dans les trois ailettes du bas et du haut de la pièce "A".
- Insertar el parachoques "D" en las tres aletas de la parte superior de la pieza "A" y en las de abajo.
- Setzen Sie den Dämpfer "D" durch die drei Sprossen an der Unterseite und Oberseite von Teil "A" ein.
- Inserire il paracolpi "D" nelle tre alette in basso e alto nel pezzo "A".

- Insérer le flotteur "E" entre les griffes de l'anneau "F".
- Insertar la pieza "E" en el aro "F".
- Setzen Sie den Schwimmer "E" in die Öffnung des obersten Ringes "F" ein.
- Inserire il galleggiante "E" tra i ganci dell'anello "E".

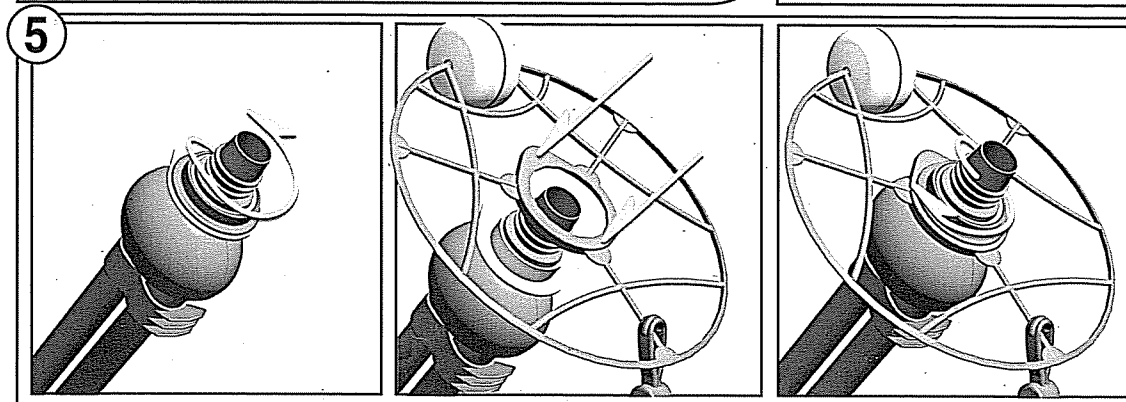

- Desaparafusar a peça "G" da parte superior da peça "A" e cobrar o aro "F" respeitando o sentido da montagem (bóia na parte da frente) e aparafusar de novo a peça "G".
- Unscrew the nut "G" from the top of part "A", and place the top ring "F" in position with the float in front; screw the nut "G" back on to secure the top ring "F".
- Dévisser l'écrou "G" du haut de la partie "A", puis placer l'anneau "F" en respectant le sens du montage (flotteur sur l'avant), puis revisser l'écrou "G" à sa place.
- Destornillar la pieza "G" de la parte superior de la pieza "A" y colocar el aro "F" respetando el sentido de montaje (flotador en la parte delantera) y atornillar de nuevo la pieza "G".
- Lösen Sie die dunkelblaue Mutter "G" von der Oberseite des Teils "A" und bringen Sie den obersten Ring "F" in Position (mit dem Schwimmer davor); dann ziehen Sie die Mutter "G" wieder an, um den obersten Ring "F" zu sichern.
- Svitare il dado "G" dall'alto della parte "A" e mettere l'anello "F" rispettando il senso del montaggio (galleggiante sulla parte anteriore) e riavvitare il dado "G" al suo posto.

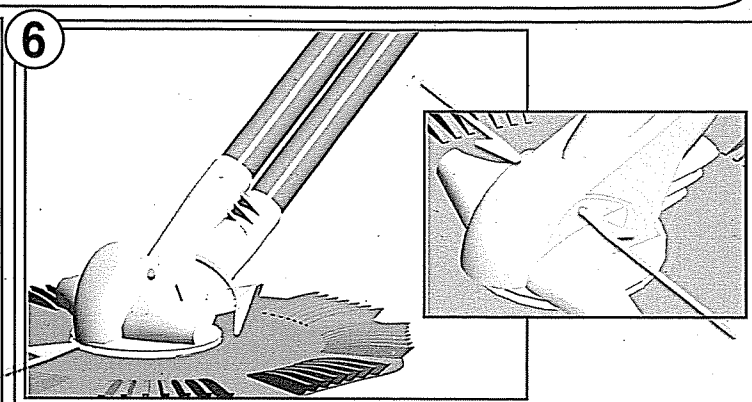

- Encaixar a cobertura "C" na parte inferior da peça "A", conforme aparece no desenho e segurar com as cavilhas "N".
- Slide the cover "C" onto the base of part "A" as shown on the drawing, and secure it using pins "N".
- Glisser la coque "C" sur la partie basse de la pièce "A" comme montré sur le dessin, puis la fixer avec les harpons "N".
- Insertar el casquillo "C" en la parte inferior de la pieza "A" como muestra el dibujo y fijarlo con los pasadores "N".
- Schieben Sie die Abdeckung "C" auf die Grundfläche des Teils "A", wie in der Zeichnung abgebildet, und sichern Sie es mit den Bolzen "N".
- Far scivolare la scocca "C" sulla parte bassa del pezzo "A" come mostrato sul disegno, poi fissarla con i ganci "N".

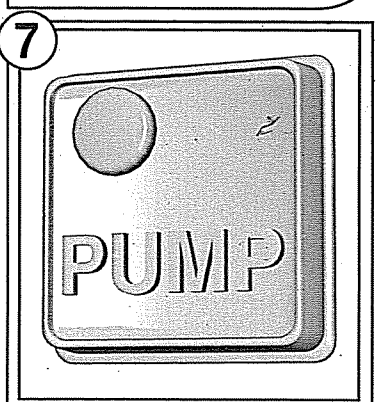

- Desligar a bomba da piscina.
- Turn Off the pump of your pool.
- Arrêter votre pompe de piscine.
- Parar la bomba de la piscina.
- Schalten Sie die Pumpe Ihres Beckens aus.
- Fermare la pompa della piscina.

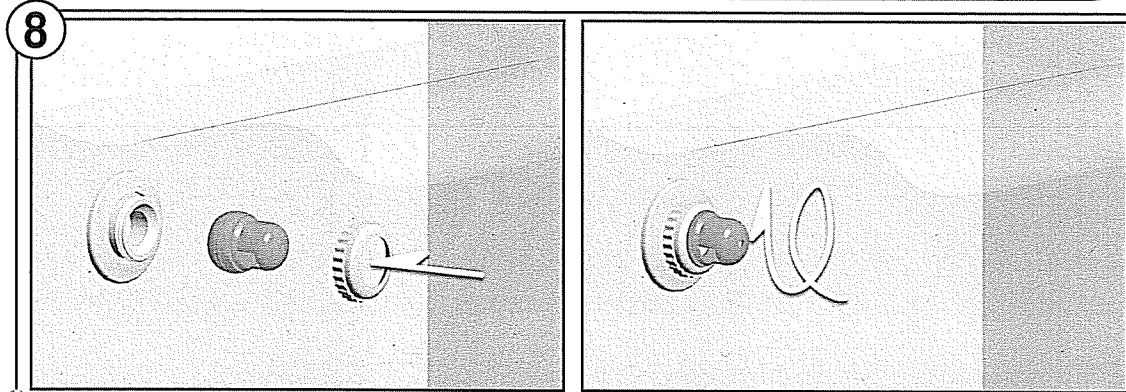

- Substituir a bola orientável da boquilha de impulsão pela peça "K" com a abertura para abaixo, no intuito de não interferir no trabalho do limpador. Se a sua piscina tiver uma toma de aspiração, siga as instruções do ponto 9. Caso contrário, passe directamente ao ponto 10.
- Replace the eyelet of your return inlet by part "K", ensuring that the opening faces downward so as not to interfere with the operation of the cleaner. If your pool is equipped with a vacuum plug, follow the instruction #9. If not, go directly to the step #10.
- Remplacer la bille orientable de votre buse de refoulement par la pièce "K" avec l'ouverture sur le bas afin de ne pas gêner le balai dans sa progression. Si votre piscine est équipée d'une prise balai, suivez les instructions #9. Sinon, passez directement au point #10.
- Reemplazar la bola orientable de la boquilla de impulsión por la pieza "K" con la apertura hacia abajo, con el fin de no interferir en el trabajo del limpiador. Si su piscina dispone de una toma de aspiración, siga las instrucciones de punto 9. Si no, pase directamente al punto 10.
- Ersetzen Sie die Öse Ihres Rücklaufs durch Teil "K" und vergewissern Sie sich, dass die Öffnung nach unten zeigt, damit sie die Funktion des Reinigers nicht beeinträchtigt. Wenn Ihr Becken mit einem Vakuumstopfen ausgestattet ist, gehen Sie gemäß den Anweisungen #9 vor. Wenn nicht, gehen Sie direkt zur Anweisung #10.
- Sostituire la sfera orientabile della vostra bocchetta con il pezzo "K" con l'apertura sulla parte bassa in modo da non disturbare il pulitore nel suo lavoro. Se la vostra piscina ha una presa pulitore, seguire le istruzioni #9. Se no, passare direttamente al punto #10.

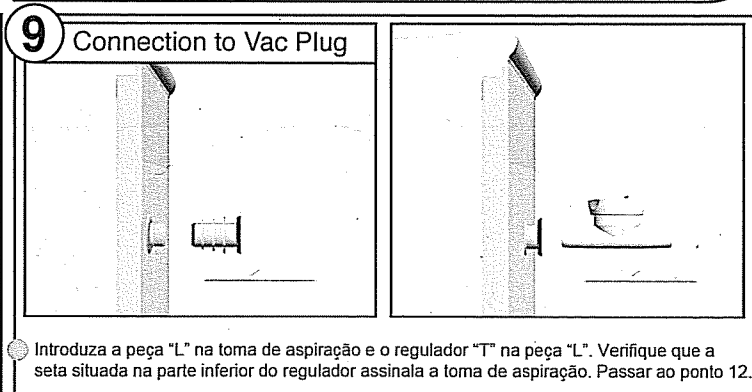

- Introduza a peça "L" na toma de aspiração e o regulador "I" na peça "L". Verifique que a seta situada na parte inferior do regulador assinala a toma de aspiração. Passar ao ponto 12.
- Connect the part "L" into your Vac plug. Connect the regulator "I" into the part "L". Make sure that the arrow under the regulator is pointed towards the vac plug, go now directly to the step #12.
- Brancher la pièce "L" dans votre prise balai. Brancher le régulateur "I" dans la pièce "L". Vérifiez que la flèche se trouvant sous le régulateur pointe bien vers la prise balai. Vous pouvez maintenant passer directement au point #12.
- 9- Conectar la pieza "L" en la toma de aspiración y el regulador "I" en la pieza "L". Asegurarse de que la flecha que se encuentra en la parte inferior del regulador señala la toma de aspiración. Pasar al punto 12.
- Verbinden Sie Teil "L" mit Ihrem Vakuumstopfen. Verbinden Sie den Regler "I" mit Teil "L". Sorgen Sie dafür, dass der Pfeil unter dem Regler in den Vakuumstopfen zeigt. Gehen Sie nun direkt zur Anweisung #12.
- Collegare il pezzo "L" nella vostra presa pulitore. Collegare il regolatore "I" nel pezzo "L". Verificare che la freccia posta sotto il regolatore sia verso la presa pulitore. Adesso potete passare direttamente al punto #12.

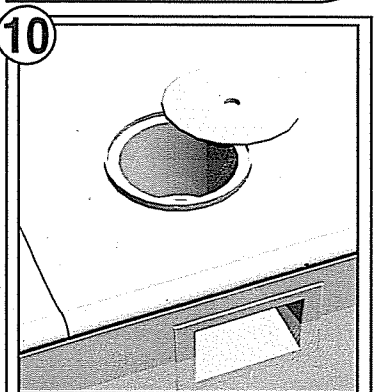

- Retirar a tampa e o cesto do seu skimmer.
- Remove the top lid and the basket of your wall skimmer.
- Enlever le couvercle supérieur et le panier de votre skimmer de mur.
- Retirar la tapa y el cesto de su skimmer.
- Entfernen Sie die obere Kappe und den Korb vom Skimmer.
- Togliere il coperchio ed il cestino dello skimmer.

### 11 Connection to Skimmer

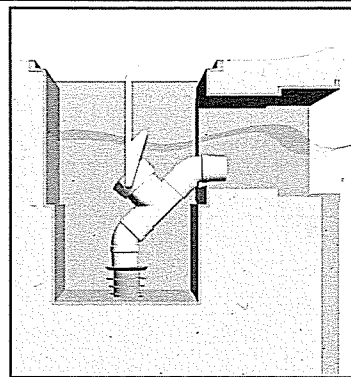
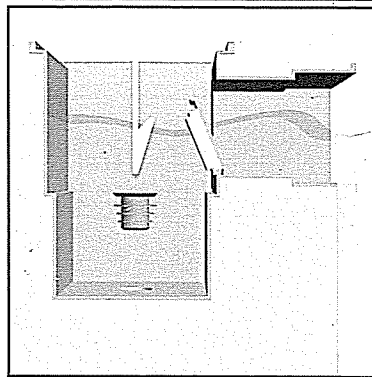
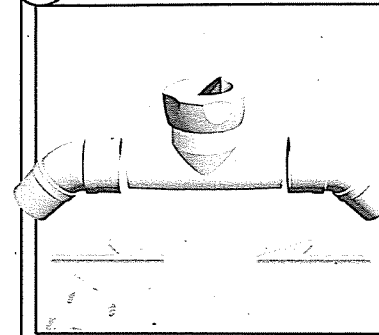

- Conexão com o skimmer. Juntar e fixar os dois cotoveis "M" com o regulador automático "I". Introduzir a peça "L" no fundo e, a continuação, inserir o regulador. Verifique que a seta situada baixo o regulador assinala para o skimmer.
- Assemble the two elbow connectors "M" to the regulator "I". Insert the attachment "L" facing downward and then the regulator. Make sure that the arrow under the regulator is pointing towards the skimmer.
- Installer les deux connecteurs coudés "M" dans le régulateur "I". Insérer la pièce "L" vers le bas et faire de même avec le régulateur. Bien vérifier que la flèche sous le régulateur pointe vers le skimmer.
- Fijar los dos codos "M" al regulador automático "I". Insertar la pieza "L" en el fondo y después el regulador. Verificar que la flecha apunta al skimer.
- Befestigen Sie die beiden Kniestücke "M" am Regler "I". Setzen Sie zuerst die Halterung "L" nach unten gerichtet ein, dann den Regler. Achten Sie dabei darauf, dass der Pfeil unter dem Regler in den Skimmer zeigt.
- Installare i due connettori gomitati "M" nel regolatore "I". Inserire il pezzo "L" verso il basso e poi il regolatore. Verificare che la freccia sotto il regolatore sia verso lo skimmer.

### 12

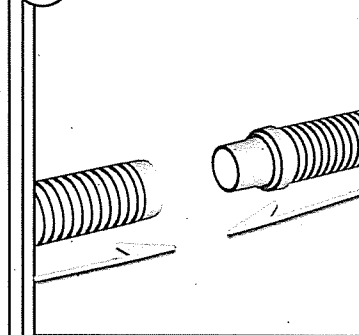

- Conectar entre elas as secções da mangueira "H", finalizando com o tubo "P".
- Connect together the tube sections "H" and finish with section "P".
- Connecter les sections de tuyau "H" entre elles, et terminer avec le tuyau "P".
- Conectar las secciones de tubo "H" entre ellas, y terminar con el tubo "P".
- Verbinden Sie die schlauchstücke "H" miteinander, enden Sie mit dem Schlauch "P".
- Collegare le sezioni del tubo "H" tra di loro, e terminare con il tubo "P".

### 13

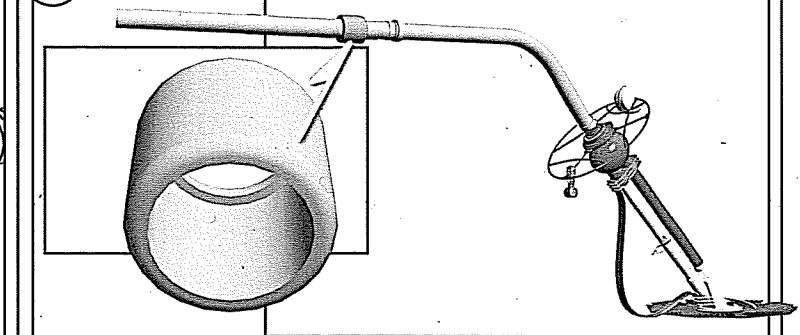

- Colocar o peso "K" na terceira secção da mangueira e conectar o tubo ensablado ao limpador.
- Place the weight "J" onto the third tube section, and connect the tube assembly to the cleaner.
- Placer le poids "J" sur la troisième section de votre tuyau et connecter l'ensemble au balai.
- Posicionar el peso "J" en el tercer tramo de manguera y conectar el limpiador.
- Positionieren Sie das Gewicht "J" auf das 3. Schlauchstück und verbinden Sie den Schlauch mit dem Reiniger.
- Mettere il peso "J" sulla terza sezione del tubo e collegare l'insieme al pulitore.

### 14

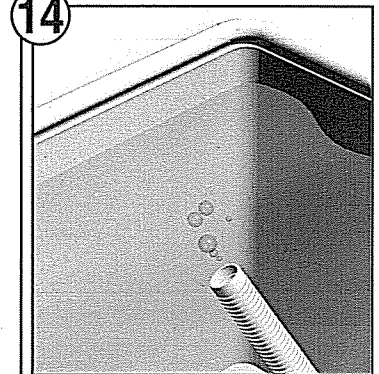

- Encher a mangueira com água para eliminar qualquer bocha de ar.
- Fill the tube sections with water to eliminate the air pockets.
- Remplir vos tuyaux d'eau pour éliminer toute bulle d'air.
- Llenar la manguera con agua para eliminar cualquier burbuja de aire.
- Füllen Sie den Schlauch mit Wasser, um die Luftlöcher zu beseitigen.
- Riempire i tubi con acqua per eliminare ogni bolla d'aria.

### 15

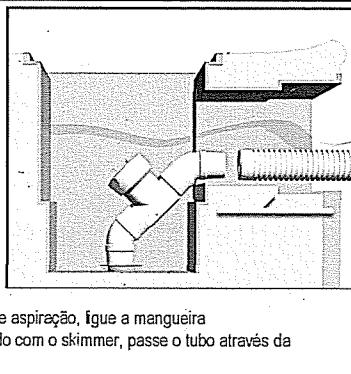
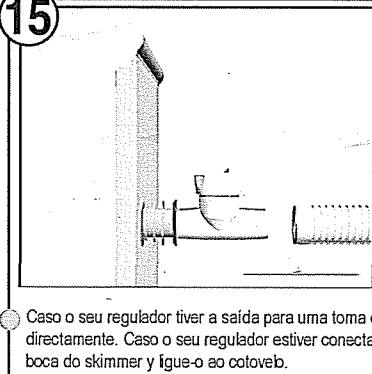

- Caso o seu regulador tiver a saída para uma toma de aspiração, ligue a mangueira directamente. Caso o seu regulador estiver conectado com o skimmer, passe o tubo através da boca do skimmer y ligue-o ao cotoveis.
- If your regulator is connected to a vac plug, connect the hose directly to the regulator. If your regulator is connected to a wall skimmer, pass the hose through the front of your skimmer and connect it to the elbow connector.
- Si votre régulateur est branché sur une prise balai, branchez le tuyau directement sur le régulateur. Si votre régulateur est branché sur un skimmer, passez le tuyau à travers le skimmer et branchez-le sur le connecteur coudé.
- Si su regulador va a una toma de aspiración, conectar directamente la manguera. Si su regulador va conectado al skimmer, pasar el tubo a través de la boca del skimmer y conectarlo al codo.
- Wenn Ihr Regler mit einem Vakuumstopfen verbunden ist, schließen Sie den Schlauch direkt an den Regler an. Wenn Ihr Regler mit einem Skimmer verbunden ist, führen Sie den Schlauch durch den vorderen Bereich Ihres Skimmer und schließen ihn dann am Kniestück an.
- Se il vostro regolatore è collegato su una presa pulitore, collegare il tubo direttamente sul regolatore. Se il vostro regolatore è collegato su uno skimmer, passare il tubo attraverso lo skimmer e collegarlo sul connettore a gomito.

### 16

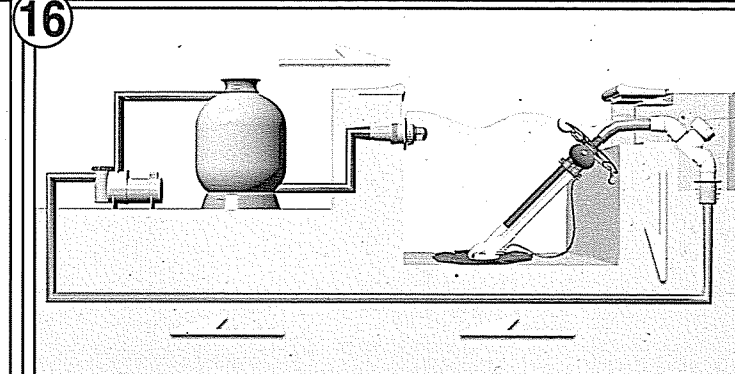

- Regule o sistema de filtração e de aspiração. Para um funcionamento adequado, é preciso dispor de uma bomba com uma potência mínima de 3/4 cavabs vapor (6 m<sup>3</sup>/h).
- Adjust your filtration system to the vacuum setting. A pump of at least 3/4 horsepower (1600ga/h) is required.
- Régler votre système de filtration sur aspiration. Pour fonctionner correctement, une pompe d'une puissance minimale de 3/4 cv (6m<sup>3</sup>/h) est nécessaire.
- Regular su sistema de filtración y aspiración. Para un correcto funcionamiento, es necesario disponer de una bomba con una potencia mínima de 3/4 cv (6m<sup>3</sup>/h).
- Stellen Sie Ihr Filtrationssystem auf die Vakuum-Einstellungen ein. Es wird eine Pumpe mit mindestens 3/4 PS (6m<sup>3</sup>/h) benötigt.
- Regolare il sistema di filtrazione su aspirazione. Per funzionare correttamente, è necessaria una pompa con una potenza minima di 3/4 cv (6m<sup>3</sup>/h).

### 17

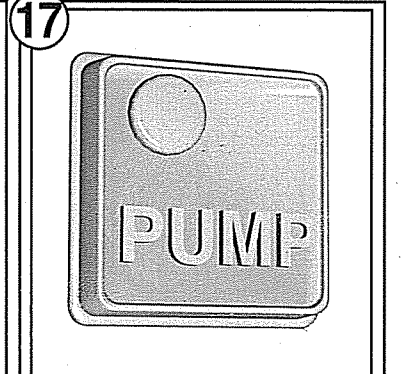

- Ligar a bomba e deixar que o limpador cuide da sua piscina.
- Turn on the pump and relax as your cleaner cleans your pool.
- Mettre votre pompe en marche et laissez votre balai nettoyer votre piscine.
- Poner en marcha la bomba y dejar que el limpiador se ocupe de su piscina.
- Schalten Sie die Pumpe ein, entspannen Sie sich und lassen Ihren Reiniger das Becken reinigen.
- Avviare la pompa e lasciare vostro pulitore automatico pulire la vostra piscina.

### 18

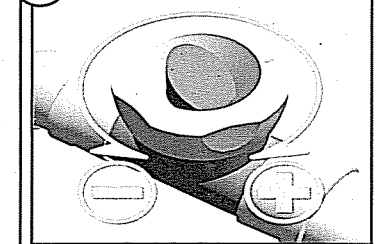

- É possível regular a potência do limpador, rodando o regulador, conforme pode observar no desenho.
- You can adjust the suction power of your cleaner by turning the knob of the regulator "I" as shown.
- Vous pouvez régler la puissance d'aspiration de votre balai en tournant la bague du régulateur "I" comme illustré.

### 19

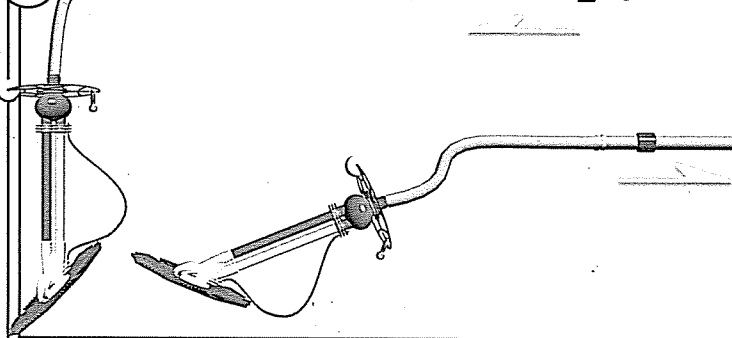

- Depois do aparelho estar em funcionamento, pode acertar o nível de inclinação deslocando o peso "J" para a frente ou para atrás, conforme precisar.
- If the cleaner leans too far forward or backwards during operation, this can be corrected by moving the weight "J" along the tube section as shown in the drawing.
- Lorsque le balai est en marche et se déplace trop penché, ajuster le poids "J" en

## Trouble shooting

- 1 - If the cleaner lacks power, check:
  - That the tube sections are properly connected between themselves and with the regulator.
  - That there is no air in the system (purge if necessary).
  - That the power of your pump is not too weak (check with your dealer)
- 2 - If the cleaner has difficulty moving, check:
  - That the skirt has not come loose from its groove; reposition it in this case.
  - That the ring "F" is not able to turn; Tighten the nut "G" in this case.
  - That the ring "F" is not upside-down; remove and reposition it in this case.
  - That the total length of tube sections is sufficient; additional tube sections can be added if necessary.

## Possíveis problemas

- 1 - Se detectar que a potência é fraca, verifique:
  - Que as mangueiras estão bem conectadas entre elas e com o regulador.
  - Que não haja ar no sistema. Tirar o ar si for necessário.
  - Que a potência da bomba não seja demasiado baixa (verificar com o seu vendedor).
- 2 - Se o limpador apresentar problemas nas deslocções, verifique:
  - Que a peça "B" está colocada adequadamente.
  - Aperte a peça "G", se verificar que a o anel "F" estiver solto.
  - Se o anel "F" estiver ao contrário, coloque-o ao direito.
  - Se o comprimento da mangueira não for suficiente, o seu fornecedor poderá proporcionar mais secções de mangueira.



- qualquer boia de ar.
- Fill the tube sections with water to eliminate the air pockets.
  - Remplir vos tuyaux d'eau pour éliminer toute bulle d'air.
  - Llenar la manguera con agua para eliminar cualquier burbuja de aire.
  - Füllen Sie den Schlauch mit Wasser, um die Luftlöcher zu beseitigen.
  - Riempire i tubi con acqua per eliminare ogni bolla d'aria.

- If your regulator is connected to a wall skimmer, pass the hose through the front of your skimmer and connect it to the elbow connector.
- Si votre régulateur est branché sur une prise balai, branchez le tuyau directement sur le régulateur. Si votre régulateur est branché sur un skimmer, passez le tuyau à travers le skimmer et branchez-le sur le connecteur coudé.
  - Si su regulador va a una toma de aspiración, conectar directamente la manguera. Si su regulador va conectado al skimmer, pasar el tubo a través de la boca del skimmer y conectarlo al codo.
  - Wenn Ihr Regler mit einem Vakuumpstopfen verbunden ist, Schließen Sie den Schlauch direkt an den Regler an. Wenn Ihr Regler mit einem Skimmer verbunden ist, führen Sie den Schlauch durch den vorderen Bereich Ihres Skimmer und schließen ihn dann am Kniestück an.
  - Se il vostro regolatore è collegato su una presa pulitore, collegare il tubo direttamente sul regolatore. Se il vostro regolatore è collegato su uno skimmer, passare il tubo attraverso lo skimmer e collegarlo sul connettore a gomito.

- dispor de uma bomba com uma potência mínima de 3/4 cavabs vapor (6 m3/h).
- Adjust your filtration system to the vacuum setting. A pump of at least 3/4 horsepower (1600ga/h) is required.
  - Régler votre système de filtration sur aspiration. Pour fonctionner correctement, une pompe d'une puissance minimale de 3/4 cv (6m<sup>3</sup>/h) est nécessaire.
  - Regular su sistema de filtración y aspiración. Para un correcto funcionamiento, es necesario disponer de una bomba con una potencia mínima de 3/4 cv (6m<sup>3</sup>/h).
  - Stellen Sie Ihr Filtrationssystem auf die Vakuum-Einstellungen ein. Es wird eine Pumpe mit mindestens 3/4 PS (6m<sup>3</sup>/h) benötigt.
  - Regolare il sistema di filtrazione su aspirazione. Per funzionare correttamente, è necessaria una pompa con una potenza minima di 3/4 cv (6m<sup>3</sup>/h).

- Ligar a bomba e deixar que o limpador cuide da sua piscina.
- Turn on the pump and relax as your cleaner cleans your pool.
  - Mettre votre pompe en marche et laissez votre balai nettoyer votre piscine.
  - Poner en marcha la bomba y dejar que el limpiador se ocupe de su piscina.
  - Schalten Sie die Pumpe ein, entspannen Sie sich und lassen Ihren Reiniger das Becken reinigen.
  - Avviare la pompa e lasciare vostre pulitore automatico pulire la vostra piscina.

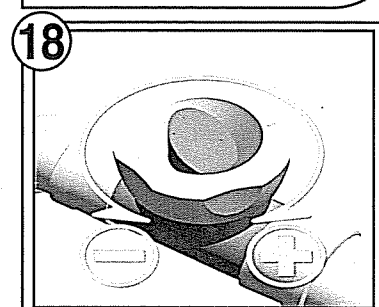

- 18**
- É possível regular a potência do limpador, rodando o regulador, conforme pode observar no desenho.
  - You can adjust the suction power of your cleaner by turning the knob of the regulator "I" as shown.
  - Vous pouvez régler la puissance d'aspiration de votre balai en tournant la bague du régulateur "I" comme illustré.
  - Se puede regular la potencia del limpiador haciendo girar el regulador, como muestra el dibujo.
  - Sie können die Leistung Ihres Reinigers durch Drehen des Reglerknopfes "I" wie abgebildeteinstellen.
  - Potete regolare la potenza del pulitore girando il pulsante del regolatore "I" come illustrato.

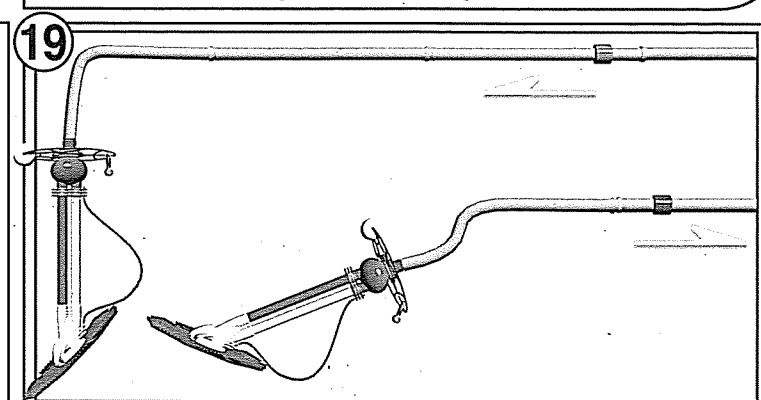

- 19**
- Depois do aparelho estar em funcionamento, pode acertar o nível de inclinação desbocando o peso "J" para a frente ou para atrás, conforme precisar.
  - If the cleaner leans too far forward or backwards during operation, this can be corrected by moving the weight "J" along the tube section as shown in the drawing.
  - Lorsque le balai est en marche et se déplace trop penché, ajuster le poids "J" en avant ou en arrière comme sur le dessin.
  - Una vez el aparato en marcha, puede ajustar el nivel de inclinación desplazando el peso "J" hacia delante o hacia atrás, según convenga.
  - Wenn sich der Reiniger während des Reinigungsprozesses zu weit nach vorne oder nach hinten neigt, kann dies durch Verstellen des Gewichts "J" entlang des Rohrbereichs wie in der Zeichnung abgebildet korrigiert werden.
  - Quando il pulitore sta funzionando e si muove inclinandosi troppo, aggiustare il peso "J" avanti o indietro come mostrato sul disegno.

## Trouble shooting

- 1 - If the cleaner lacks power, check:**
  - That the tube sections are properly connected between themselves and with the regulator.
  - That there is no air in the system (purge if necessary).
  - That the power of your pump is not too weak (check with your dealer)
- 2 - If the cleaner has difficulty moving, check:**
  - That the skirt has not come loose from its groove; reposition it in this case.
  - That the ring "F" is not able to turn; Tighten the nut "G" in this case.
  - That the ring "F" is not upside-down; remove and reposition it in this case.
  - That the total length of tube sections is sufficient; additional tube sections can be added if necessary.
- 3 - If the flapper doesn't move:**

Note: Pump must be off prior to removing debris from flapper chamber.

  - The flapper is the only moving part of the cleaner, It is situated in the bottom head, and it movement might be obstructed by some debris; You need to remove all debris from the bottom head using your fingers or a jet of water.

## Possíveis problemas

- 1- Se detectar que a potência é fraca, verifique:**
  - Que as mangueiras estão bem conectadas entre elas e com o regulador.
  - Que não haja ar no sistema. Tirar o ar si for necessário.
  - Que a potência da bomba não seja demasiado baixa (verificar com o seu vendedor).
- 2 - Se o limpador apresentar problemas nas deslocações, verifique:**
  - Que a peça "B" está colocada adequadamente.
  - Aperte a peça "G", se verificar que a o anel "F" estiver solto.
  - Se o anel "F" estiver ao contrário, coloque-o ao direito.
  - Se o comprimento da mangueira não for suficiente, o seu fornecedor poderá proporcionar mais secções de mangueira.
- 3 - Se o martelo não mexer:**
  - O martelo é a única peça móvel do limpador, e está na parte inferior. Por vezes pode ficar entupido pela sujidade. Nestes casos, remova-a com os dedos ou com jactos de água.

## En caso de problemas

- 1 - Si detecta falta de potencia, verificar:**
  - Que las mangueras están bien conectadas entre ellas y al regulador.
  - Que no hay aire en el sistema. Purgar si es necesario.
  - Que la potencia de su bomba no sea demasiado baja (Verificar con su vendedor)
- 2 - Si el limpiador se desliza mal, verificar:**
  - Verificar que la pieza "B" está posicionada correctamente.
  - Si la anilla "F" gira libremente, apretar la pieza "G".
  - Si la anilla "F" está al revés, colocarla correctamente.
  - Si la longitud de la manguera es insuficiente, su proveedor puede facilitarle más tramos de manguera.
- 3 - Si el martillo no se mueve:**
  - El martillo es la única pieza móvil del limpiador, situada en la parte inferior. En ocasiones, puede obstruirse por la presencia de suciedad. En ese caso, retírelo o bien con los dedos o bien con la ayuda de un chorro de agua.

## Fehlerbehebung

- 1 - Wenn der Reiniger keine Leistung zeigt, überprüfen Sie:**
  - Ob die schläuche fachgerecht miteinander und mit dem Regler verbunden sind.
  - Ob sich Luft im System befindet (wenn notwendig, diese entlüften).
  - Ob die Leistung Ihrer Pumpe zu schwach ist (fragen Sie bei Ihrem Händler nach).
- 2 - Wenn der Reiniger Schwierigkeiten hat, sich fortzubewegen, überprüfen Sie:**
  - Ob die Schürze sich vom seinem Sitz gelöst hat; wenn ja, bringen Sie ihn wieder in Position.
  - Ob der Ring "F" sich bewegen kann; wenn notwendig, ziehen Sie die Mutter "G" an.
  - Ob der Ring "F" auf dem Kopf steht; wenn notwendig, nehmen Sie ihn ab und bringen ihn wieder in Position.
  - Ob die Gesamtlänge des schlauches ausreichend ist; wenn erforderlich, können zusätzliche schlauchteile eingefügt werden.
- 3 - Wenn der Hammer sich nicht bewegt:**
  - Die Prallplatte ist der einzige bewegliche Teil des Reinigungsmittels, Es wird im unteren Kopf aufgestellt, und es Bewegung konnte durch etwas Rückstand versperrt werden; Sie müssen allen Rückstand vom unteren Kopf mit Ihren Fingern oder einem Strahl des Wassers entfernen.

## In caso di problemi

- 1 - Se il pulitore manca di potenza, verificare:**
  - Che i tubi siano correttamente collegati tra di loro e sul regolatore.
  - Che non ci sia aria nel sistema; spurgare se necessario.
  - Che la potenza della vostra pompa non sia troppo debole (verificarlo con il vostro rivenditore)
- 2 - Se il pulitore ha problemi per muoversi, verificare che:**
  - il disco non si sia staccato dal suo posto;
  - in questo caso, ricollocarlo.
  - L'anello "F" non giri liberamente: in questo caso, serrare la ghiera "G"
  - L'anello "F" non sia al rovescio: girarlo e metterlo nelle tacche.
  - La lunghezza totale del tubo sia sufficiente. Si possono comprare altre sezioni di tubo presso il vostro rivenditore.
- 3 - Se il martello non si muove:**
  - il martello è l'unico pezzo mobile del pulitore, È situato nella testa inferiore, e movimento potrebbe essere ostruito tramite i certi residui; Dovete rimuovere tutti i residui dalla testa inferiore per mezzo delle vostre barrette o di un getto di acqua.

### 11 Connexion to Skimmer

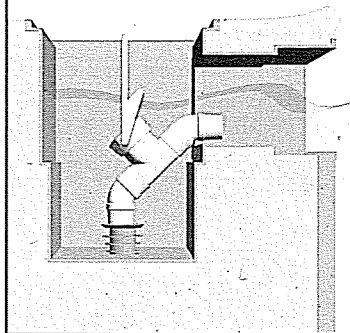
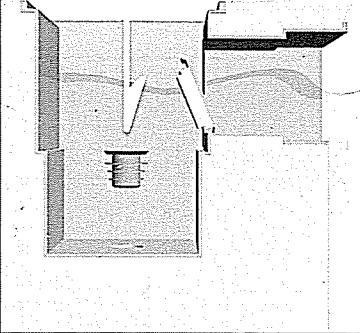
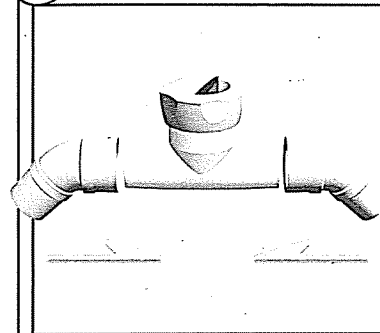

- Conexão com o skimmer. Juntar e fixar os dois cotoveis "M" com o regulador automático "I". Introduzir a peça "L" no fundo e, a continuação, inserir o regulador. Verifique que a sela situada baixo o regulador assinala para o skimmer.
- Assemble the two elbow connectors "M" to the regulator "I". Insert the attachment "L" facing downward and then the regulator. Make sure that the arrow under the regulator is pointing towards the skimmer.
- Installer les deux connecteurs coudés "M" dans le régulateur "I". Insérer la pièce "L" vers le bas et faire de même avec le régulateur. Bien vérifier que la flèche sous le régulateur pointe vers le skimmer.
- Fijar los dos codos "M" al regulador automático "I". Insertar la pieza "L" en el fondo y después el regulador. Verificar que la flecha apunta al skimmer.
- Befestigen Sie die beiden Kniestücke "M" am Regler "I". Setzen Sie zuerst die Halterung "L" nach unten gerichtet ein, dann den Regler. Achten Sie dabei darauf, dass der Pfeil unter dem Regler in den Skimmer zeigt.
- Installare i due connettori gomitati "M" nel regolatore "I". Inserire il pezzo "L" verso il basso e poi il regolatore. Verificare che la freccia sotto il regolatore sia verso lo skimmer.

### 12

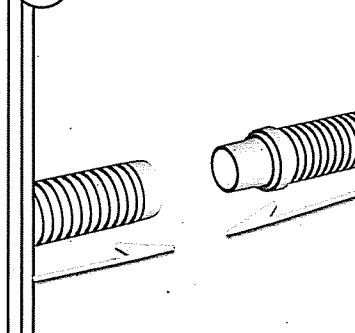

- Conectar entre elas as secções da mangueira "H", finalizando com o tubo "P".
- Connect together the tube sections "H" and finish with section "P".
- Connecter les sections de tuyau "H" entre elles, et terminer avec le tuyau "P".
- Conectar las secciones de tubo "H" entre ellas, y terminar con el tubo "P".
- Verbinden Sie die Schlauchstücke "H" miteinander, enden Sie mit dem Schlauch "P".
- Collegare le sezioni del tubo "H" tra di loro, e terminare con il tubo "P".

### 13

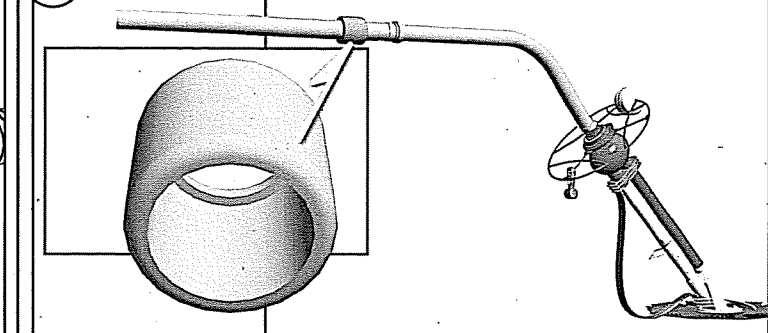

- Colocar o peso "K" na terceira secção da mangueira e conectar o tubo ensablado ao limpador.
- Place the weight "J" onto the third tube section, and connect the tube assembly to the cleaner.
- Placer le poids "J" sur la troisième section de votre tuyau et connecter l'ensemble au balai.
- Posicionar el peso "J" en el tercer tramo de manguera y conectar el limpiador.
- Positionieren Sie das Gewicht "J" auf das 3. Schlauchstück und verbinden Sie den Schlauch mit dem Reiniger.
- Mettere il peso "J" sulla terza sezione del tubo e collegare l'insieme al pulitore.

### 14

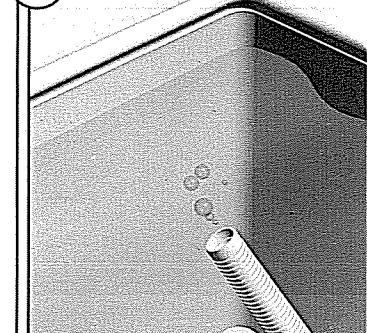

- Encher a mangueira com água para eliminar qualquer bocha de ar.
- Fill the tube sections with water to eliminate the air pockets.
- Remplir vos tuyaux d'eau pour éliminer toute bulle d'air.
- Llenar la manguera con agua para eliminar cualquier burbuja de aire.
- Füllen Sie den Schlauch mit Wasser, um die Luftlöcher zu beseitigen.
- Riempire i tubi con acqua per eliminare ogni bolla d'aria.

### 15

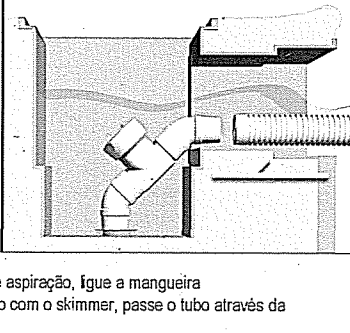
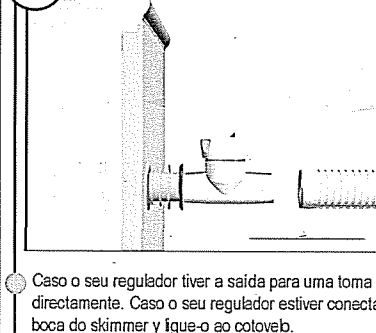

- Caso o seu regulador tiver a saída para uma toma de aspiração, ligue a mangueira directamente. Caso o seu regulador estiver conectado com o skimmer, passe o tubo através da boca do skimmer y ligue-o ao cotovele.
- If your regulator is connected to a vac plug, connect the hose directly to the regulator. If your regulator is connected to a wall skimmer, pass the hose through the front of your skimmer and connect it to the elbow connector.
- Si votre régulateur est branché sur une prise balai, branchez le tuyau directement sur le régulateur. Si votre régulateur est branché sur un skimmer, passez le tuyau à travers le skimmer et branchez-le sur le connecteur coudé.
- Si su regulador va a una toma de aspiración, conectar directamente la manguera. Si su regulador va conectado al skimmer, pasar el tubo a través de la boca del skimmer y conectarlo al codo.
- Wenn Ihr Regler mit einem Vakuumpstutzen verbunden ist, schließen Sie den Schlauch direkt an den Regler an. Wenn Ihr Regler mit einem Skimmer verbunden ist, führen Sie den Schlauch durch den vorderen Bereich Ihres Skimmer und schließen ihn dann am Kniestück an.
- Se il vostro regolatore è collegato su una presa pulitore, collegare il tubo direttamente sul regolatore. Se il vostro regolatore è collegato su uno skimmer, passare il tubo attraverso lo skimmer e collegarlo sul connettore a gomito.

### 16

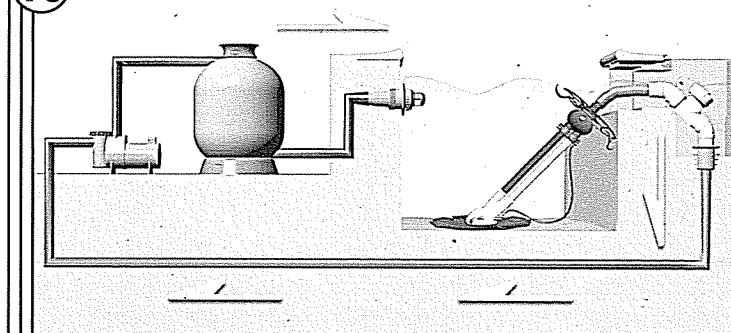

- Regule o sistema de filtração e de aspiração. Para um funcionamento adequado, é preciso dispor de uma bomba com uma potência mínima de 3/4 cavabs vapor (6 m<sup>3</sup>/h).
- Adjust your filtration system to the vacuum setting. A pump of at least 3/4 horsepower (1600ga/h) is required.
- Régler votre système de filtration sur aspiration. Pour fonctionner correctement, une pompe d'une puissance minimale de 3/4 cv (6m<sup>3</sup>/h) est nécessaire.
- Regular su sistema de filtración y aspiración. Para un correcto funcionamiento, es necesario disponer de una bomba con una potencia mínima de 3/4 cv (6m<sup>3</sup>/h).
- Stellen Sie Ihr Filtrationssystem auf die Vakuum-Einstellungen ein. Es wird eine Pumpe mit mindestens 3/4 PS (6m<sup>3</sup>/h) benötigt.
- Regolare il sistema di filtrazione su aspirazione. Per funzionare correttamente, è necessaria una pompa con una potenza minima di 3/4 cv (6m<sup>3</sup>/h).

### 17

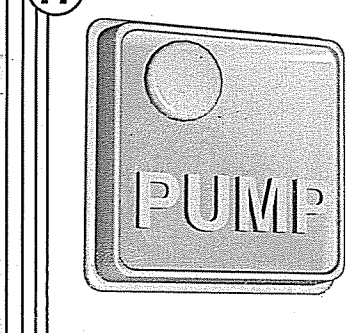

- Ligar a bomba e deixar que o limpador cuide da sua piscina.
- Turn on the pump and relax as your cleaner cleans your pool.
- Mettre votre pompe en marche et laissez votre balai nettoyer votre piscine.
- Poner en marcha la bomba y dejar que el limpiador se ocupe de su piscina.
- Schalten Sie die Pumpe ein, entspannen Sie sich und lassen Ihren Reiniger das Becken reinigen.
- Avviare la pompa e lasciare vostro pulitore automatico pulire la vostra piscina.

### 18

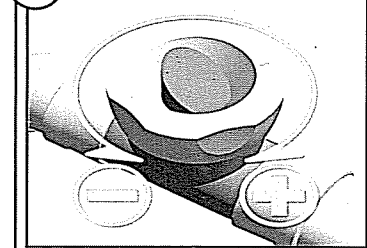

- É possível regular a potência do limpador, rodando o regulador, conforme pode observar no desenho.
- You can adjust the suction power of your cleaner by turning the knob of the regulator "I" as shown.
- Vous pouvez régler la puissance d'aspiration de votre balai en tournant la bague du régulateur "I" comme illustré.
- Se puede regular la potencia del

### 19

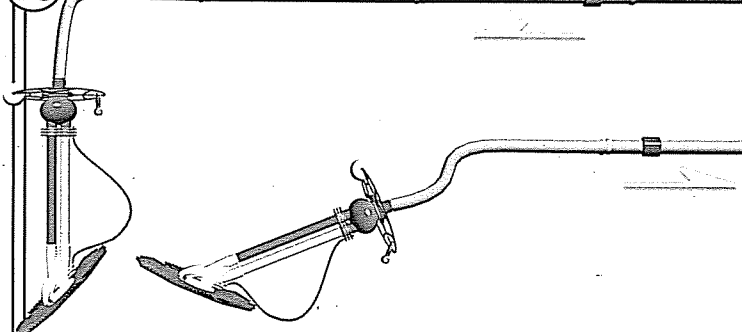

- Depois do aparelho estar em funcionamento, pode acertar o nível de inclinação desloando o peso "J" para a frente ou para atrás, conforme precisar.
- If the cleaner leans too far forward or backwards during operation, this can be corrected by moving the weight "J" along the tube section as shown in the drawing.
- Lorsque le balai est en marche et se déplace trop penché, ajuster le poids "J" en

## Trouble shooting

- 1 - If the cleaner lacks power, check:**
- That the tube sections are properly connected between themselves and with the regulator.
  - That there is no air in the system (purge if necessary).
  - That the power of your pump is not too weak (check with your dealer)

- 2 - If the cleaner has difficulty moving, check:**
- That the skirt has not come loose from its groove;
  - That the ring "F" is not able to turn; Tighten the nut "G" in this case.
  - That the ring "F" is not upside-down; remove and reposition it in this case.
  - That the total length of tube sections is sufficient; additional tube sections can be added if necessary.

## Possíveis problemas

- 1 - Se detectar que a potência é fraca, verifique:**
- Que as mangueiras estão bem conectadas entre elas e com o regulador.
  - Que não haja ar no sistema. Tirar o ar si for necessário.
  - Que a potência da bomba não seja demasiado baixa (verificar com o seu vendedor).

- 2 - Se o limpador apresentar problemas nas deslocções, verifique:**
- Que a peça "B" está colocada adequadamente.
  - Aperte a peça "G", se verificar que a o anel "F" estiver solto.
  - Se o anel "F" estiver ao contrário, coloque-o ao direito.
  - Se o comprimento da mangueira não for suficiente, o seu fornecedor poderá proporcionar mais secções de mangueira.

- Fill the tube sections with water to eliminate the air pockets.
- Remplir vos tuyaux d'eau pour éliminer toute bulle d'air.
- Llenar la manguera con agua para eliminar cualquier burbuja de aire.
- Füllen Sie den Schlauch mit Wasser, um die Luftlöcher zu beseitigen.
- Riempire i tubi con acqua per eliminare ogni bolla d'aria.

- your skimmer and connect it to the elbow connector.
- Si votre régulateur est branché sur une prise balai, branchez le tuyau directement sur le régulateur. Si votre régulateur est branché sur un skimmer, passez le tuyau à travers le skimmer et branchez-le sur le connecteur coudé.
- Si su regulador va a una toma de aspiración, conectar directamente la manguera. Si su regulador va conectado al skimmer, pasar el tubo a través de la boca del skimmer y conectarlo al codo.
- Wenn Ihr Regler mit einem Vakuumpstutzen verbunden ist, Schließen Sie den Schlauch direkt an den Regler an. Wenn Ihr Regler mit einem Skimmer verbunden ist, führen Sie den Schlauch durch den vorderen Bereich Ihres Skimmer und schließen ihn dann am Kniestück an.
- Se il vostro regolatore è collegato su una presa pulitore, collegare il tubo direttamente sul regolatore. Se il vostro regolatore è collegato su uno skimmer, passare il tubo attraverso lo skimmer e collegarlo sul connettore a gomito.

- Adjust your filtration system to the vacuum setting. A pump of at least 3/4 horsepower (1600ga/h) is required.
- Régler votre système de filtration sur aspiration. Pour fonctionner correctement, une pompe d'une puissance minimale de 3/4 cv (6m³/h) est nécessaire.
- Regular su sistema de filtración y aspiración. Para un correcto funcionamiento, es necesario disponer de una bomba con una potencia mínima de 3/4 cv (6m³/h).
- Stellen Sie Ihr Filtrationssystem auf die Vakuum-Einstellungen ein. Es wird eine Pumpe mit mindestens 3/4 PS (6m³/h) benötigt.
- Regolare il sistema di filtrazione su aspirazione. Per funzionare correttamente, è necessaria una pompa con una potenza minima di 3/4 cv (6m³/h).

- Turn on the pump and relax as your cleaner cleans your pool.
- Mettre votre pompe en marche et laissez votre balai nettoyer votre piscine.
- Poner en marcha la bomba y dejar que el limpiador se ocupe de su piscina.
- Schalten Sie die Pumpe ein, entspannen Sie sich und lassen Ihren Reiniger das Becken reinigen.
- Avviare la pompa e lasciare vostra pulitore automatico pulire la vostra piscina.

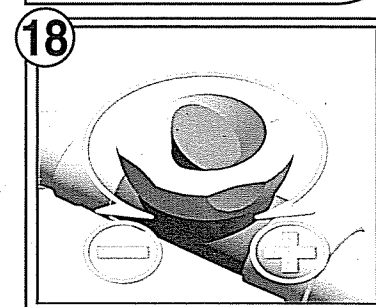

- É possível regular a potência do limpador, rodando o regulador, conforme pode observar no desenho.
- You can adjust the suction power of your cleaner by turning the knob of the regulator "I" as shown.
- Vous pouvez régler la puissance d'aspiration de votre balai en tournant la bague du régulateur "I" comme illustré.
- Se puede regular la potencia del limpiador haciendo girar el regulador, como muestra el dibujo.
- Sie können die Leistung Ihres Reinigers durch Drehen des Reglerknopfes "I" wie abgebildeteinstellen.
- Potete regolare la potenza del pulitore girando il pulsante del regolatore "I" come illustrato.

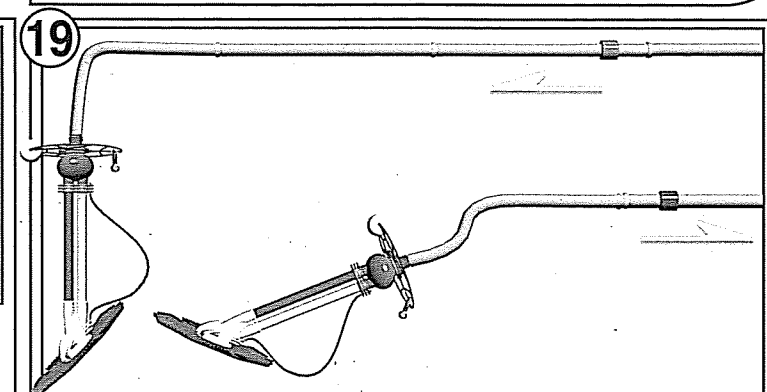

- Depois do aparelho estar em funcionamento, pode acertar o nível de inclinação desobcando o peso "J" para a frente ou para atrás, conforme precisar.
- If the cleaner leans too far forward or backwards during operation, this can be corrected by moving the weight "J" along the tube section as shown in the drawing.
- Lorsque le balai est en marche et se déplace trop penché, ajuster le poids "J" en avant ou en arrière comme sur le dessin.
- Una vez el aparato en marcha, puede ajustar el nivel de inclinación desplazando el peso "J" hacia delante o hacia atrás, según convenga.
- Wenn sich der Reiniger während des Reinigungsprozesses zu weit nach vorne oder nach hinten neigt, kann dies durch Verstellen des Gewichts "J" entlang des Rohrbereichs wie in der Zeichnung abgebildet korrigiert werden.
- Quando il pulitore sta funzionando e si muove inclinandosi troppo, aggiustare il peso "J" avanti o indietro come mostrato sul disegno.

## Trouble shooting

- 1 - If the cleaner lacks power, check:**
  - That the tube sections are properly connected between themselves and with the regulator.
  - That there is no air in the system (purge if necessary).
  - That the power of your pump is not too weak (check with your dealer)
- 2 - If the cleaner has difficulty moving, check:**
  - That the skirt has not come loose from its groove; reposition it in this case.
  - That the ring "F" is not able to turn; Tighten the nut "G" in this case.
  - That the ring "F" is not upside-down; remove and reposition it in this case.
  - That the total length of tube sections is sufficient; additional tube sections can be added if necessary.
- 3 - If the flapper doesn't move:**

Note: Pump must be off prior to removing debris from flapper chamber.

  - The flapper is the only moving part of the cleaner, It is situated in the bottom head, and its movement might be obstructed by some debris; You need to remove all debris from the bottom head using your fingers or a jet of water.

## Possíveis problemas

- 1 - Se detectar que a potência é fraca, verifique:**
  - Que as mangueiras estão bem conectadas entre elas e com o regulador.
  - Que não haja ar no sistema. Tirar o ar si for necessário.
  - Que a potência da bomba não seja demasiado baixa (verificar com o seu vendedor).
- 2 - Se o limpador apresentar problemas nas deslocções, verifique:**
  - Que a peça "B" está colocada adequadamente.
  - Aperte a peça "G", se verificar que a o anel "F" estiver solto.
  - Se o anel "F" estiver ao contrário, coloque-o ao direito.
  - Se o comprimento da mangueira não for suficiente, o seu fornecedor poderá proporcionar mais secções de mangueira.
- 3 - Se o martelo não mexer:**
  - O martelo é a única peça móvel do limpador, e está na parte inferior. Por vezes pode ficar entupido pela sujidade. Nestes casos, remova-a com os dedos ou com jactos de água.

## En caso de problemas

- 1 - Si detecta falta de potencia, verificar:**
  - Que las mangueras están bien conectadas entre ellas y al regulador.
  - Que no hay aire en el sistema. Purgar si es necesario.
  - Que la potencia de su bomba no sea demasiado baja (Verificar con su vendedor)
- 2 - Si el limpiador se desplaza mal, verificar:**
  - Verificar que la pieza "B" está posicionada correctamente.
  - Si la anilla "F" gira libremente, apretar la pieza "G".
  - Si la anilla "F" está al revés, colocarla correctamente.
  - Si la longitud de la manguera es insuficiente, su proveedor puede facilitarle más tramos de manguera.
- 3 - Si el martillo no se mueve:**
  - El martillo es la única pieza móvil del limpiador, situada en la parte inferior. En ocasiones, puede obstruirse por la presencia de suciedad. En ese caso, retírelo o bien con los dedos o bien con la ayuda de un chorro de agua.

## Fehlerbehebung

- 1 - Wenn der Reiniger keine Leistung zeigt, überprüfen Sie:**
  - Ob die Schläuche fachgerecht miteinander und mit dem Regler verbunden sind.
  - Ob sich Luft im System befindet (wenn notwendig, diese entlüften).
  - Ob die Leistung Ihrer Pumpe zu schwach ist (fragen Sie bei Ihrem Händler nach).
- 2 - Wenn der Reiniger Schwierigkeiten hat, sich fortzubewegen, überprüfen Sie:**
  - Ob die Schürze sich vom seinem Sitz gelöst hat; wenn ja, bringen Sie ihn wieder in Position.
  - Ob der Ring "F" sich bewegen kann; wenn notwendig, ziehen Sie die Mutter "G" an.
  - Ob der Ring "F" auf dem Kopf steht; wenn notwendig, nehmen Sie ihn ab und bringen ihn wieder in Position.
  - Ob die Gesamtlänge des schlauches ausreichend ist; wenn erforderlich, können zusätzliche schlauchteile eingefügt werden.
- 3 - Wenn der Hammer sich nicht bewegt:**
  - Die Prallplatte ist der einzige bewegliche Teil des Reinigungsmittels, Es wird im unteren Kopf aufgestellt, und es Bewegung konnte durch etwas Rückstand versperrt werden; Sie müssen allen Rückstand vom unteren Kopf mit Ihren Fingern oder einem Strahl des Wassers entfernen.

## In caso di problemi

- 1 - Se il pulitore manca di potenza, verificare:**
  - Che i tubi siano correttamente collegati tra di loro e sul regolatore.
  - Che non ci sia aria nel sistema; spurgare se necessario.
  - Che la potenza della vostra pompa non sia troppo debole (verificarlo con il vostro rivenditore)
- 2 - Se il pulitore ha problemi per muoversi, verificare che:**
  - Il disco non si sia staccato dal suo posto; in questo caso, ricollocarlo.
  - L'anello "F" non giri liberamente: in questo caso, serrare la ghiera "G".
  - L'anello "F" non sia al rovescio: girarlo e metterlo nelle tacche.
  - La lunghezza totale del tubo sia sufficiente. Si possono comprare altre sezioni di tubo presso il vostro rivenditore.
- 3 - Se il martello non si muove:**
  - il martello è l'unico pezzo mobile del pulitore, È situato nella testa inferiore, e movimento potrebbe essere ostruito tramite i certi residui; Dovete rimuovere tutti i residui dalla testa inferiore per mezzo delle vostre barrette o di un getto di acqua.